

ASSEMBLY MANUAL FOR POSTMODERNE DROPPER POST  
MONTAGEANLEITUNG FÜR ABSENKBARE POSTMODERNE SATTELSTÜTZE  
MONTAGE D'UNE TIGE DE SELLE TÉLESCOPIQUE  
MONTAJE MANUAL PARA TIJA TELESCÓPICA POSTMODERNE  
MANUALE DI MONTAGGIO PER IL REGGISSELLA TELESCOPICO POSTMODERNE

EN	POSTMODERNE DROPPER POST FOR MY25
DE	ABSENKBARE POSTMODERNE SATTELSTÜTZE FÜR MY25
FR	TIGE DE SELLE TÉLESCOPIQUE POUR VÉLOS 2025
ES	TIJA TELESCÓPICA POSTMODERNE PARA MY25
IT	REGGISSELLA TELESCOPICO POSTMODERNE PER MY25

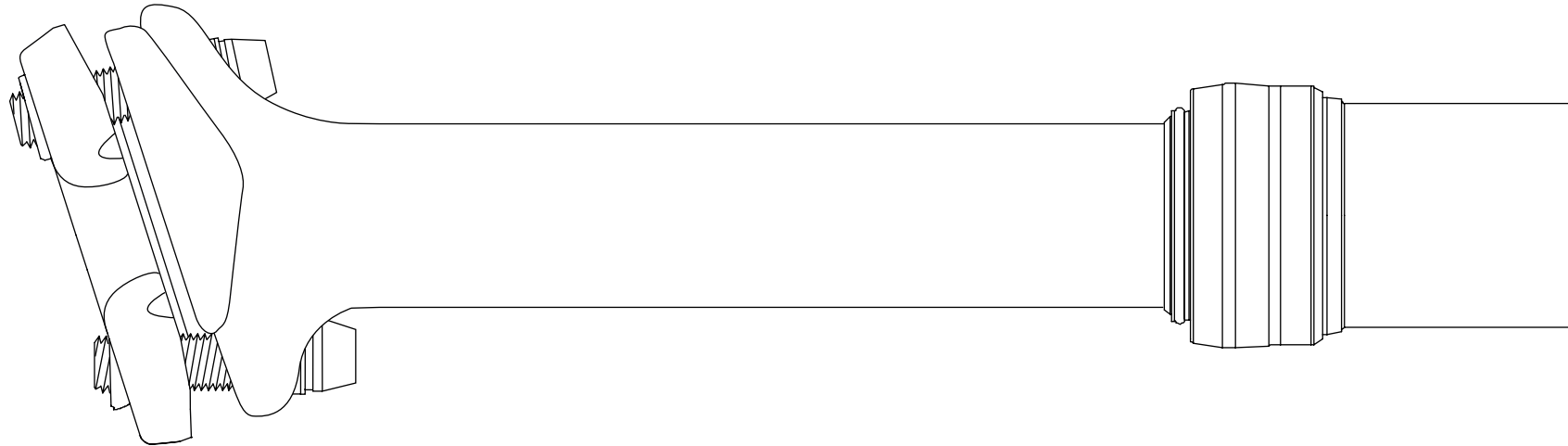

POSTMODERNE DROPPER POST  
ABSENKBARE POSTMODERNE SATTELSTÜTZE  
TIGE DE SELLE TÉLESCOPIQUE  
TIJA TELESCÓPICA POSTMODERNE  
REGGISSELLA TELESCOPICO POSTMODERNE



**EN** Loose the collar ring and pull it up

---

**DE** Löse den Verschlussring und ziehe ihn nach oben

---

**FR** Desserrez la bague et soulevez-la

---

**ES** Afloja el anillo de abrazadera y tira de él hacia arriba

---

**IT** Allentare l'anello del collarino e tirarlo verso l'alto

---

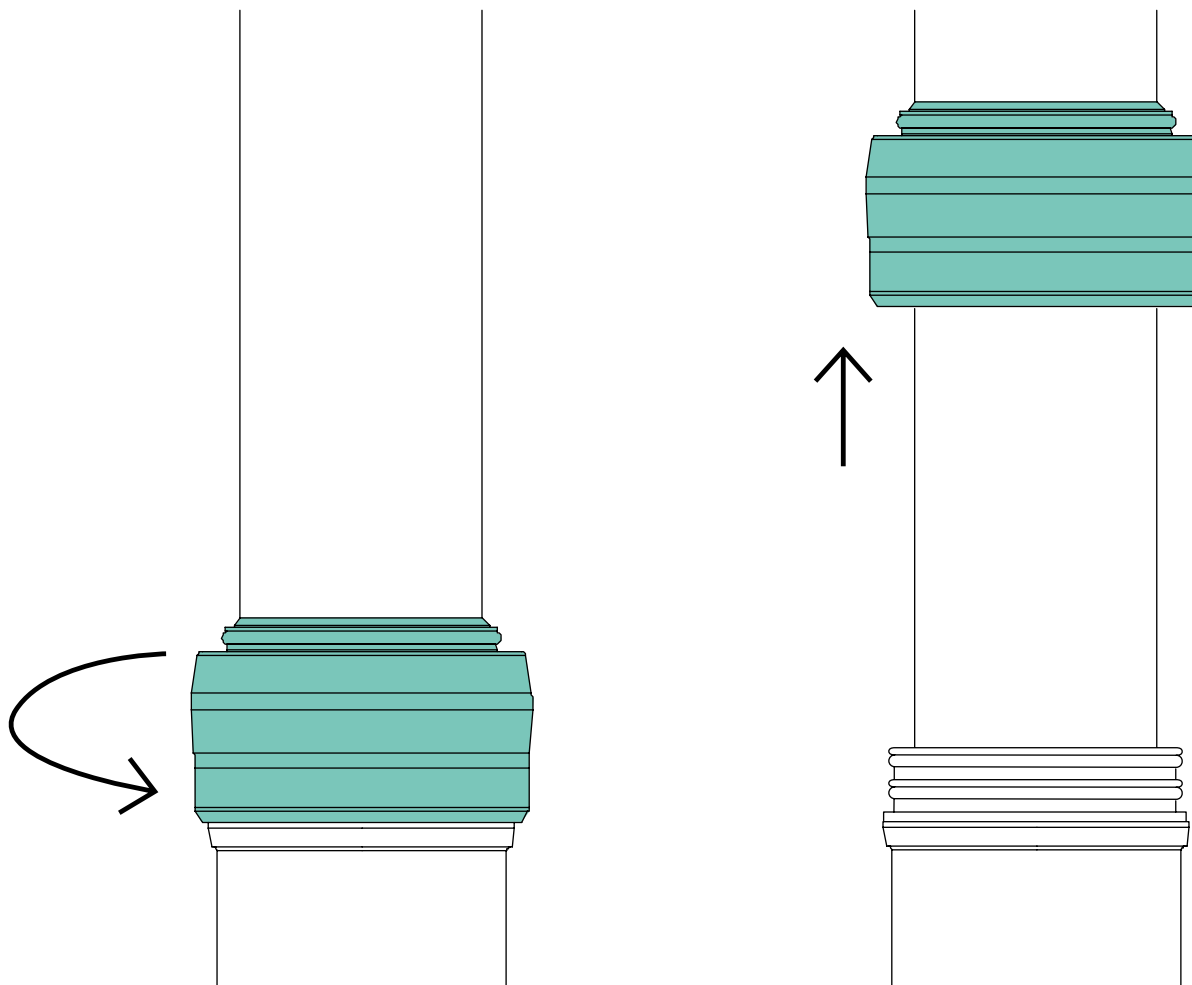

**EN** Push the lever to completely extend the dropper post. The upper bushing will come out.

**DE** Drücke den Hebel, um die Sattelstütze vollständig auszufahren. Die obere Buchse kommt heraus.

**FR** Poussez le levier pour allonger complètement la tige de selle télescopique. La bague supérieure sortira.

**ES** Presiona la palanca para extender completamente tija telescópica. Saldrá el casquillo superior.

**IT** Spingere la leva per estendere completamente il reggisella telescopico. La boccola superiore uscirà.

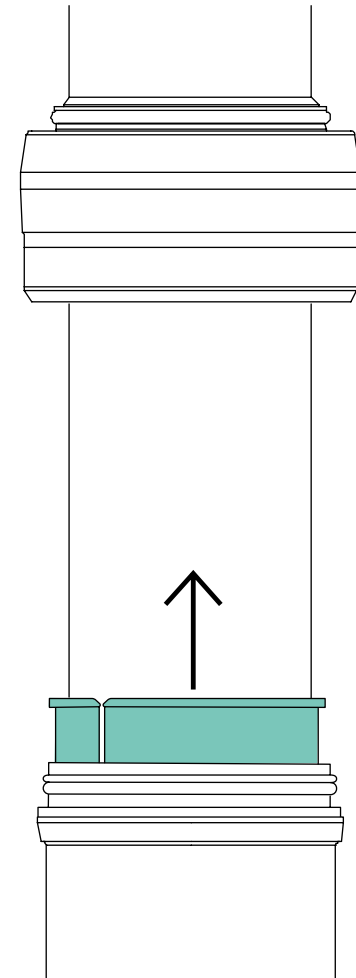
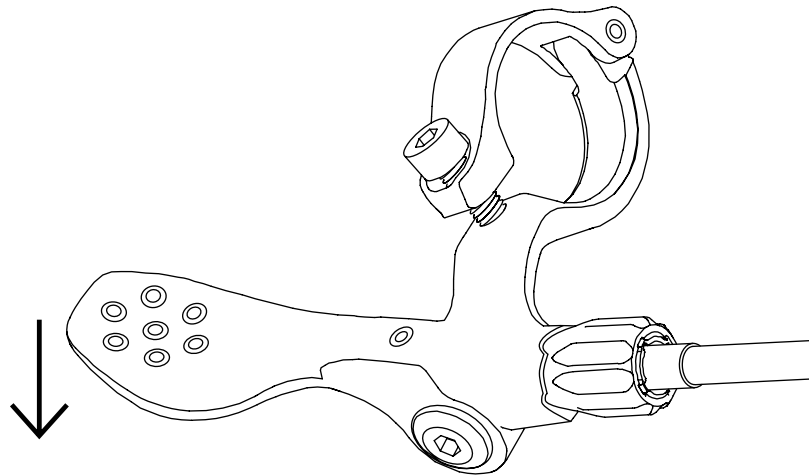

**EN** Pull up the upper bushing and insert the spacer under the upper bushing.

**DE** Ziehe die obere Buchse heraus und setze das Distanzstück unter die obere Buchse.)

**FR** Tirez la bague supérieure vers le haut et insérez l'entretoise sous la bague supérieure.

**ES** Tira hacia arriba del casquillo superior e inserta el espaciador debajo del casquillo superior.

**IT** Estrarre verso l'alto la boccia superiore e inserire il distanziale al di sotto di essa.

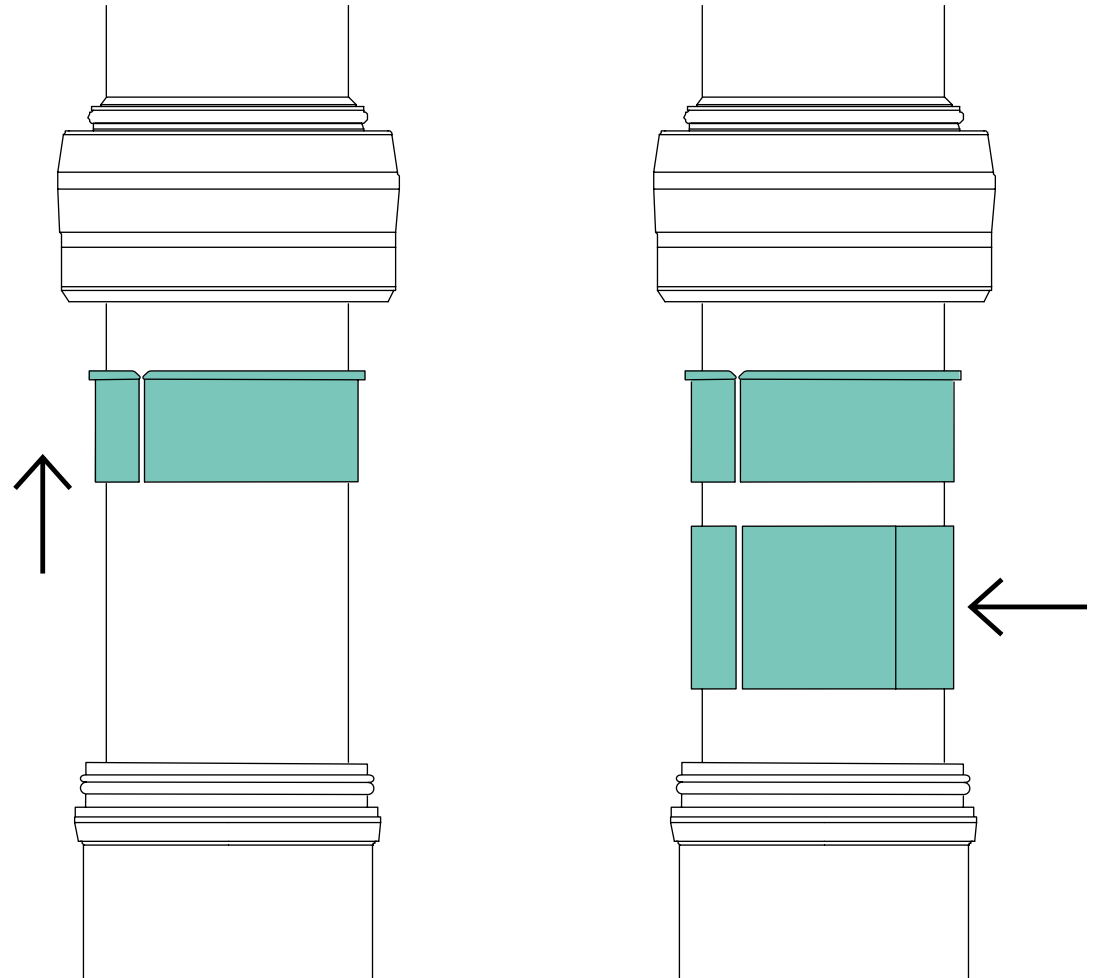

**EN** Locate the slot of the upper bushing and the spacer at a 30° angle on the front side of the dropper post.

**DE** Bringe den Spalt der oberen Buchse und den Spacer in 30° Winkel an der Vorderseite der Sattelstütze an.

**FR** Localisez l'encoche de la bague supérieure et de l'entretoise à un angle de 30 ° sur la face avant de la tige de selle télescopique.

**ES** Sitúa la ranura del casquillo superior y el espaciador en un ángulo de 30° en la parte delantera de la tija telescópica.

**IT** Posizionare la fessura della boccola superiore e il distanziale a un angolo di 30° sul lato anteriore del reggisella telescopico.

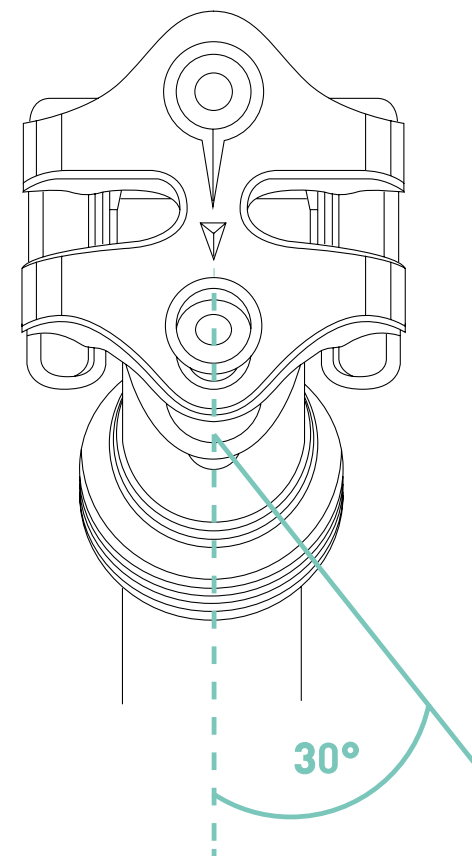
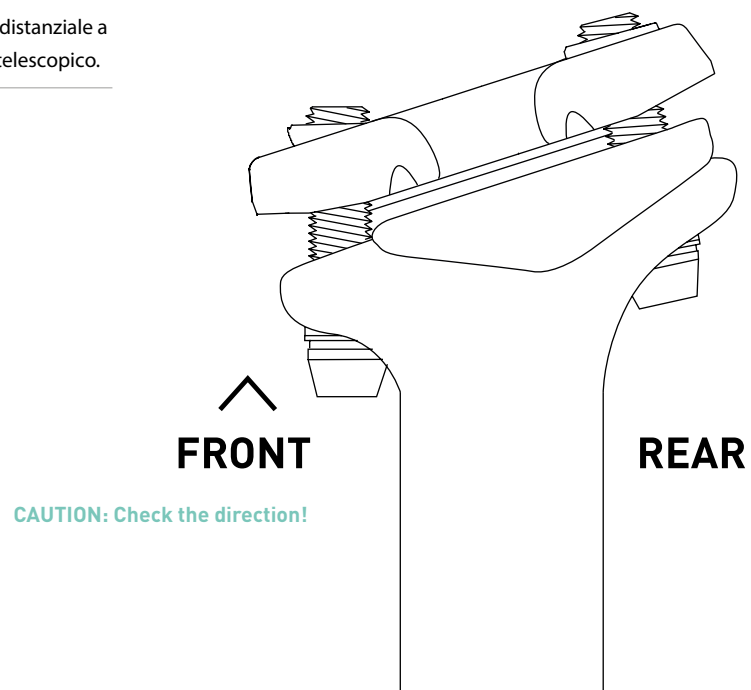

**EN** Push the lever to drop down the dropper post at least 50mm.

**DE** Drücke den Hebel, um die absenkbare Sattelstütze um mindestens 50 mm abzusenken.

**FR** Poussez le levier pour abaisser la tige de selle télescopique d'au moins 50 mm.

**ES** Presiona la palanca para bajar la tija telescópica al menos 50 mm.

**IT** Premere la leva per abbassare il reggisella telescopico di almeno 50 mm.

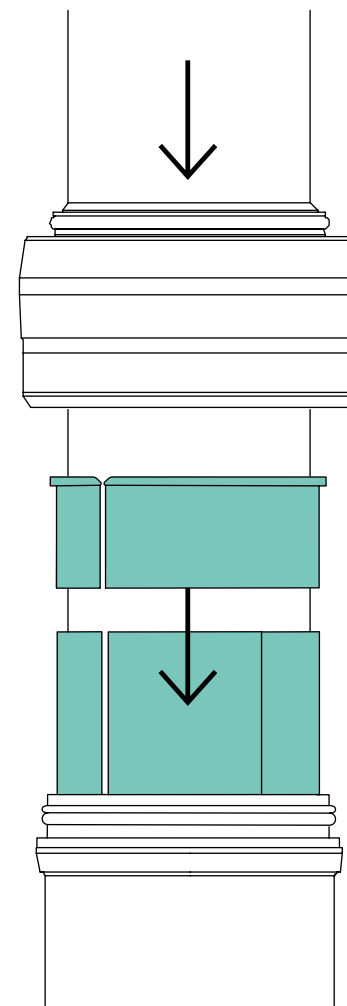
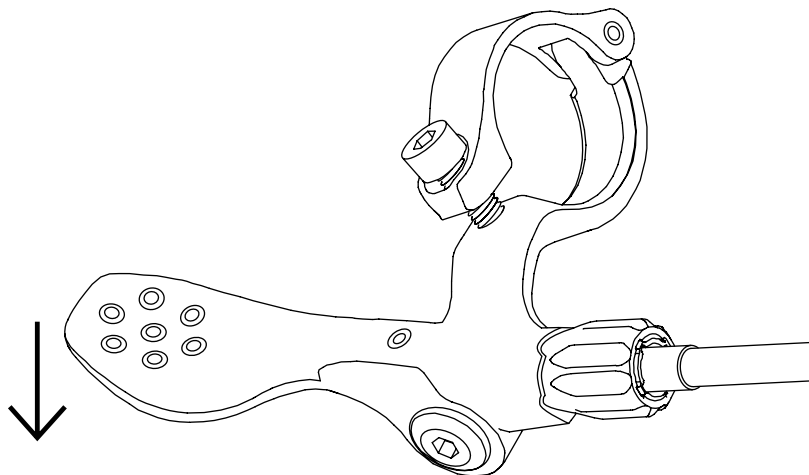

- EN** Push the spacer and upper bushing completely into the lower tube.
- 
- DE** Schiebe den Spacer und die obere Buchse vollständig in das untere Rohr.
- 
- FR** Poussez l'entretoise et la bague supérieure complètement dans le tube inférieur.
- 
- ES** Empuja el espaciador y el casquillo superior para meterlos completamente dentro del tubo inferior.
- 
- IT** Spingere il distanziale e la boccola superiore completamente nel tubo inferiore.
- 

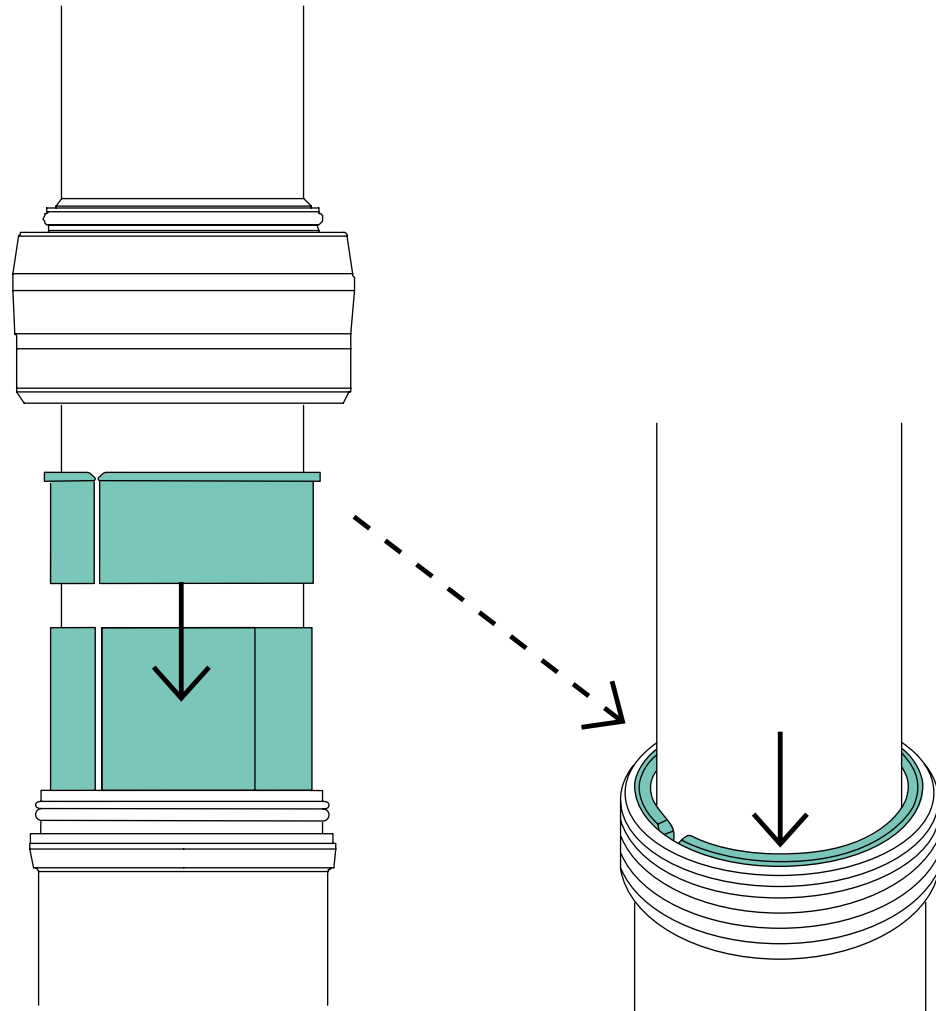

**EN** Pull down the collar ring and tighten it up.

---

**DE** Ziehe den Verschlussring herunter und ziehe ihn fest.

---

**FR** Abaissez la bague et serrez-la.

---

**ES** Tira hacia abajo del anillo de abrazadera y apriétalo.

---

**IT** Premere verso il basso l'anello del collarino e stringerlo.

---

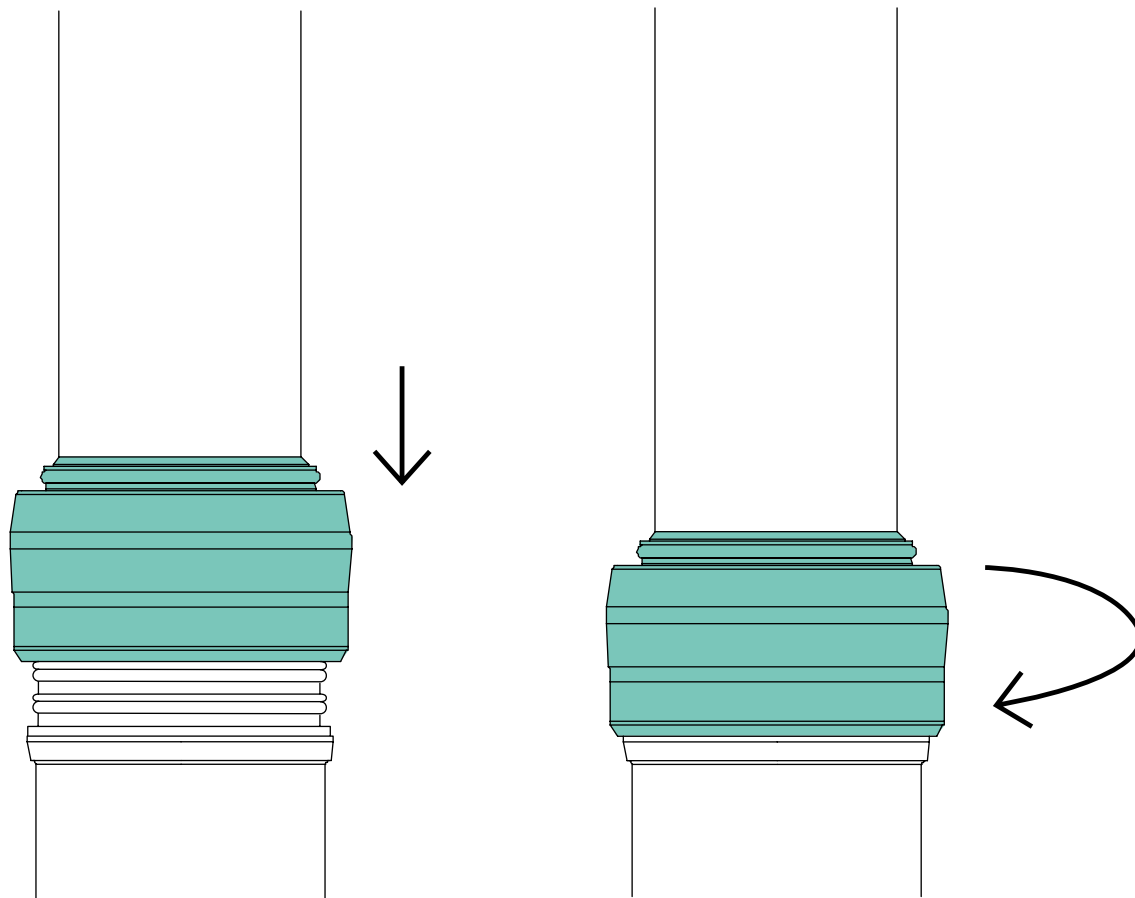

**FOCUS**

- EN** Subject to misprints, errors and technical alterations.
- DE** Druckfehler, Irrtümer und technische Änderungen vorbehalten.
- FR** Sous réserve d'erreurs d'impression, d'erreurs et de modifications techniques.
- ES** Sujeto a posibles erratas, errores y modificaciones técnicas.
- IT** Con riserva di errori, refusi e modifiche tecniche.

## FOCUS BIKES

Rotenwaldstraße 158  
70197 Stuttgart  
Germany

Legal Base:

FOCUS Bikes GmbH  
Europa-Allee 26  
49685 Emstek  
Germany

Phone: +49 (0) 711 . 24 84 880  
E-Mail: [info@focus-bikes.com](mailto:info@focus-bikes.com)

[www.focus-bikes.com](http://www.focus-bikes.com)

