

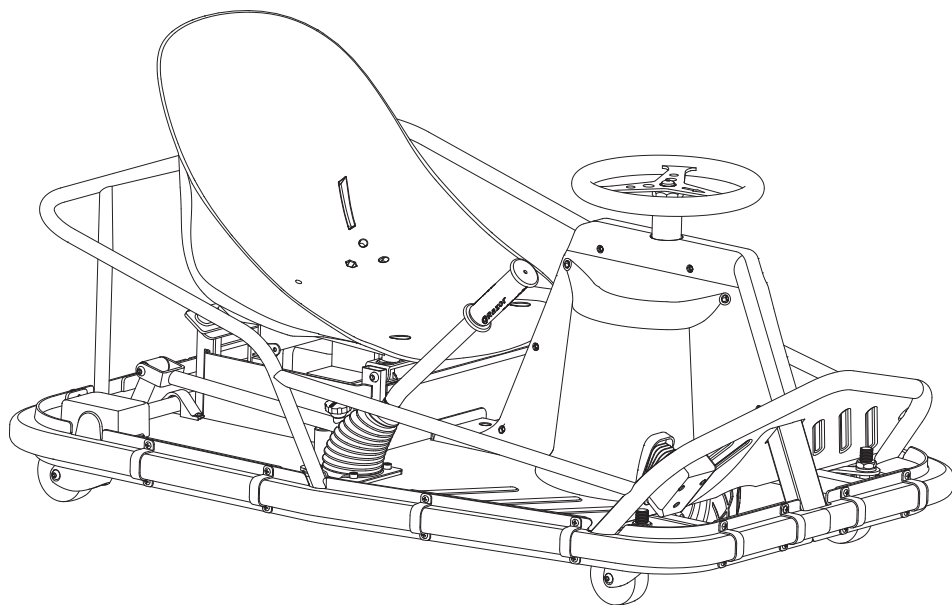

EN Read and understand this guide before using product.
FR Lire et assimiler ce manuel avant d'utiliser le produit.
ES Es imprescindible leer y comprender esta guía antes de usar el producto.

DE Lesen Sie diesen Leitfaden vor Benutzung des Produktes aufmerksam.
IT Leggere e comprendere tutti i punti del presente manuale prima di utilizzare questo prodotto.
PL Przed użyciem produktu należy przeczytać ze zrozumieniem niniejszą instrukcję.

Crazy Cart™ XL Pro



1-17



18-34



35-58



4 mm

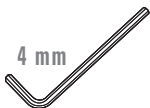

5 mm

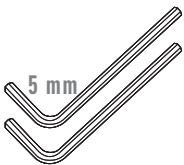

6 mm

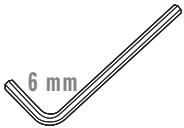

X 2

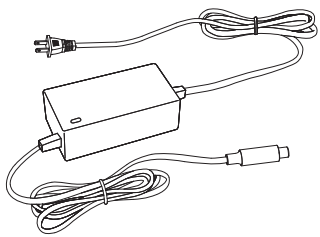
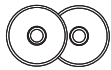

X 32



X 16

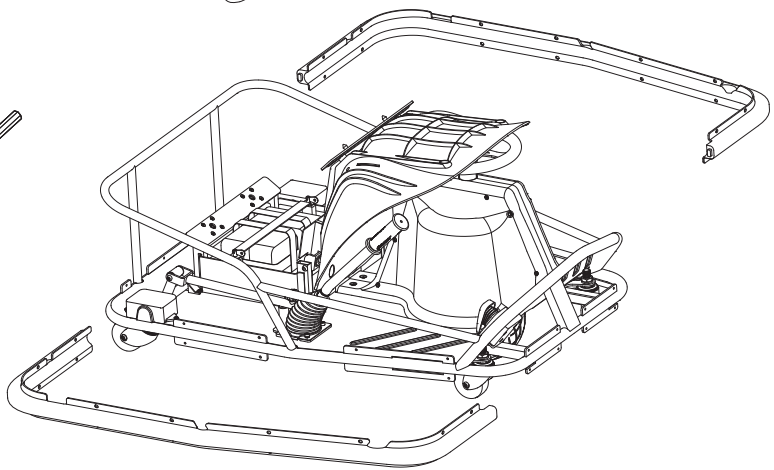

1

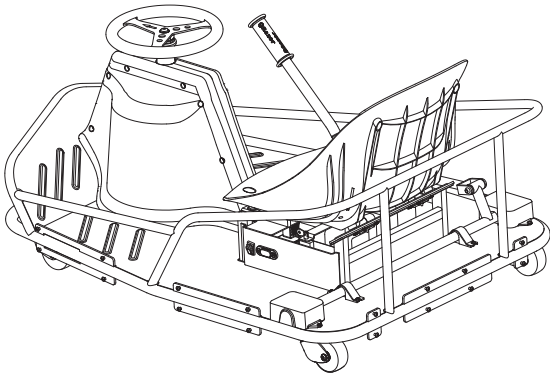
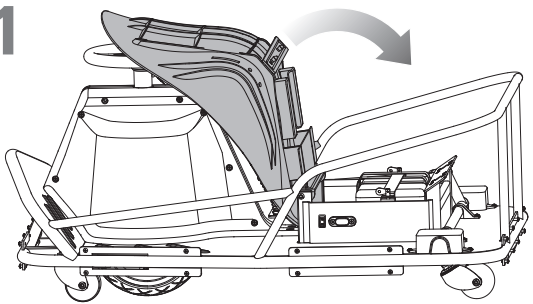

1

2

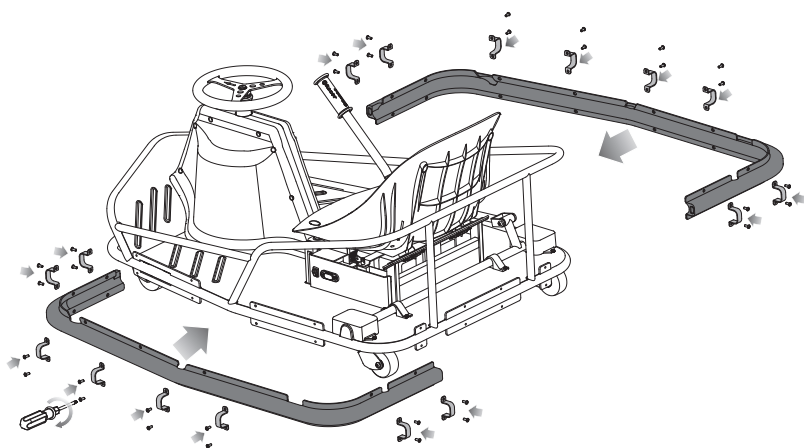
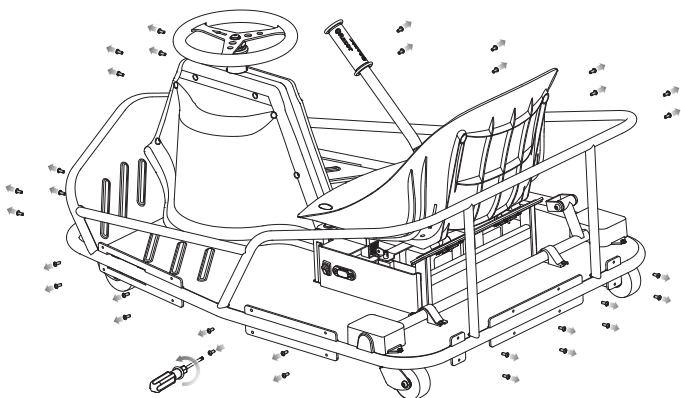
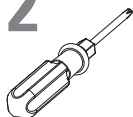

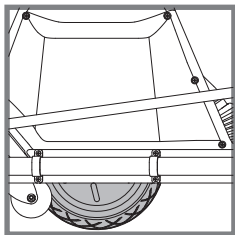

60 PSI
410 kPa

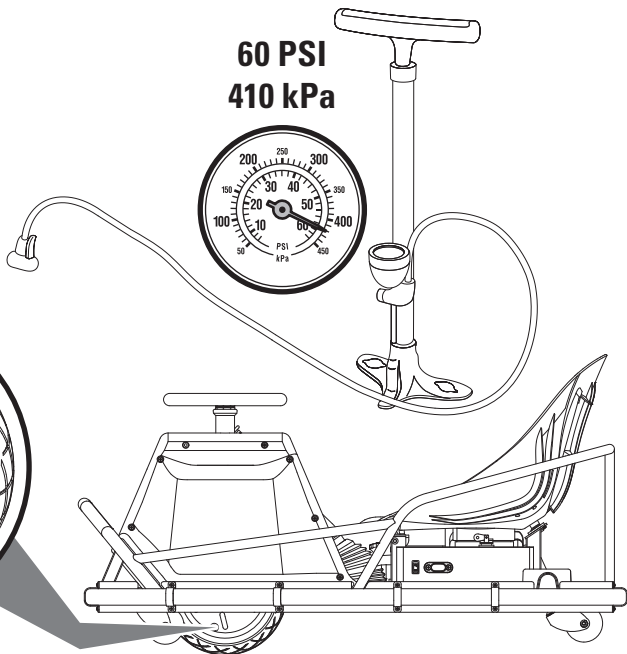

EN Charging battery.
FR Charge de la batterie.

ES Cargando la batería.
DE Batterie laden.

IT Caricare la batteria.
PL Ładowanie baterii.

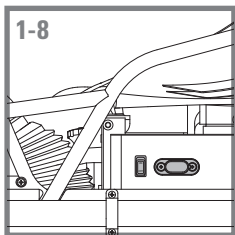

1

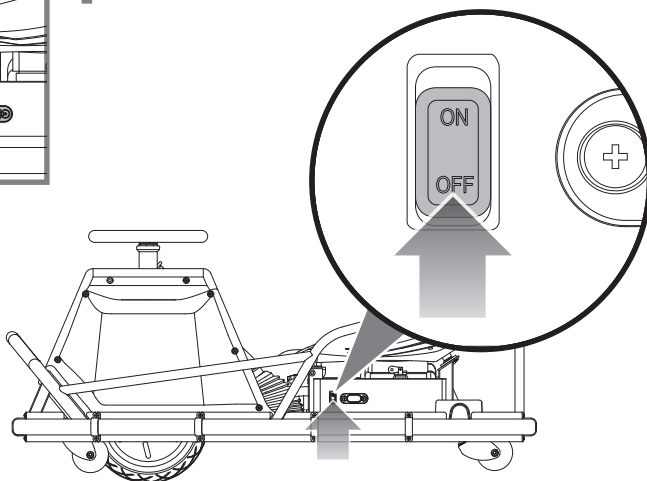

3

2

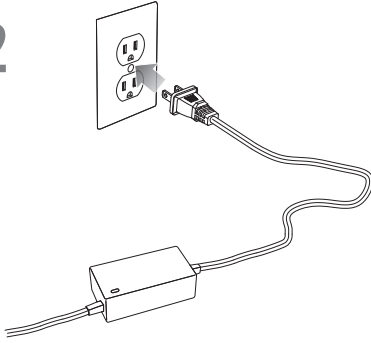

3

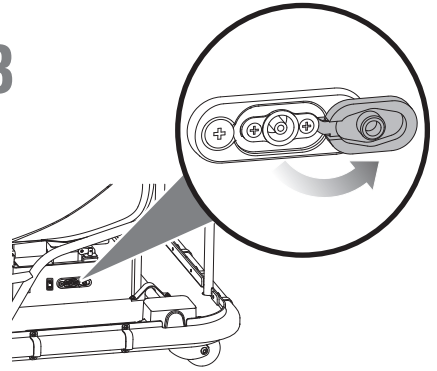

EN Initial charge time: 8 hours.
FR Temps de charge initial: 8 heures.

ES Tiempo de carga inicial: 8 horas.
DE Erstauffladezeit: 8 Stunden.

IT Tempo di carica iniziale: 8 ore.
PL Czas pierwszego ładowania: 8 godzin.

4

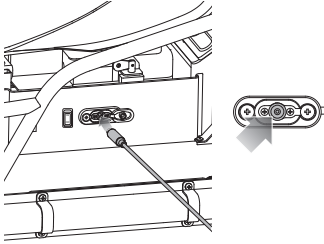

5

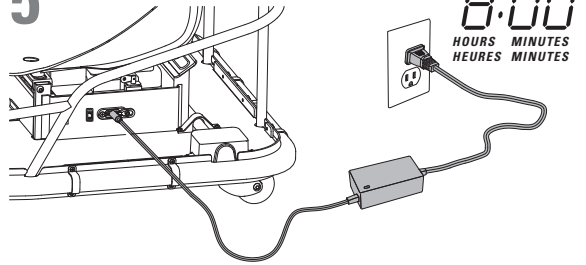

6

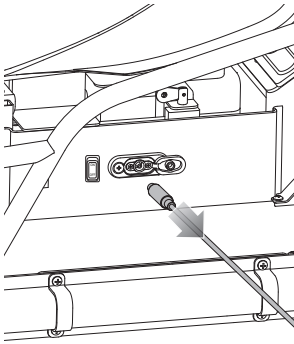

7

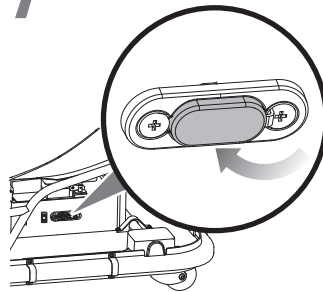

8

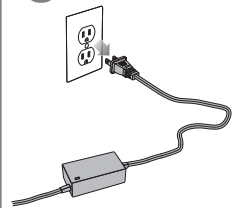

EN Repair and Maintenance
FR Réparations et maintenance

ES Reparación y mantenimiento
DE Reparatur und Wartung

IT Riparazione e manutenzione
PL Naprawy i konserwacja

1-26

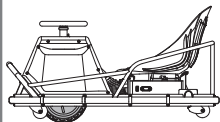

EN Front wheel/Hub motor replacement
FR Remplacement de roue avant/de moteur d'essieu
ES Sustitución de motor de cubo de rueda/rueda delantera

DE Austausch von Vorderrades/Nabenmotor
IT Sostituzione ruota anteriore/motore al mozzo
PL Wymiana przedniego koła/silnika piasty

1

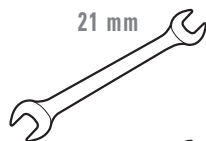

21 mm

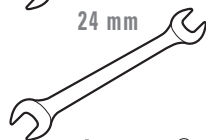

24 mm

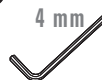

4 mm



6 mm

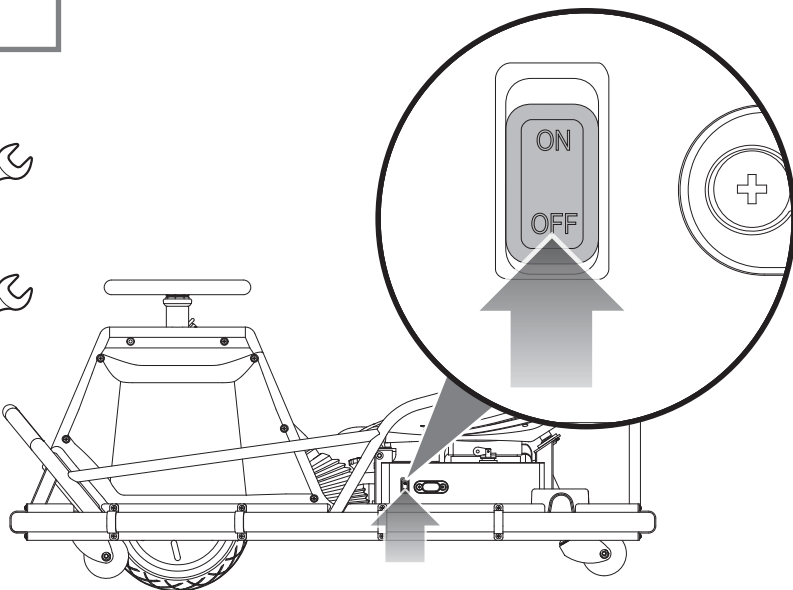

2

6 mm



3X  360°

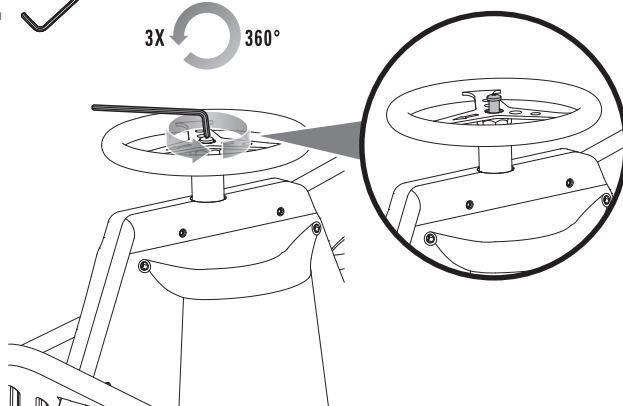

3

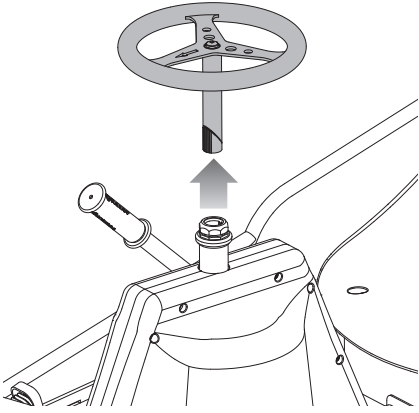

4 4 mm

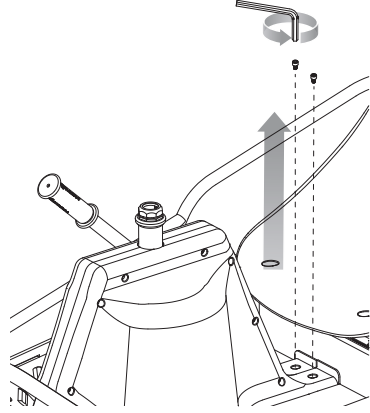

5

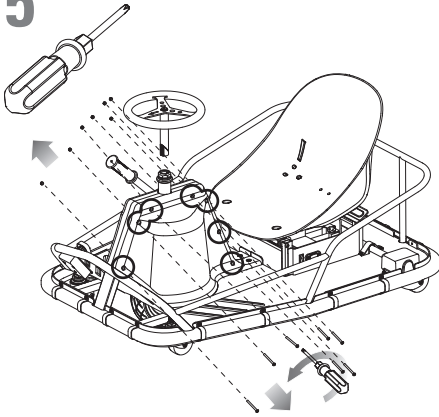

6

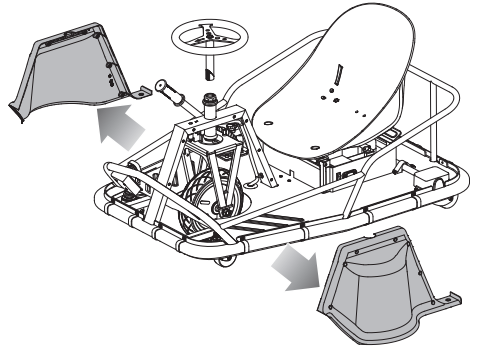

7

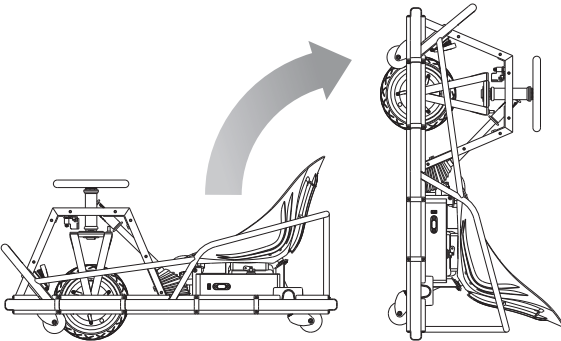

6



8

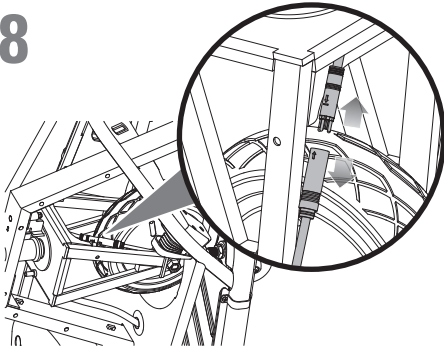

9

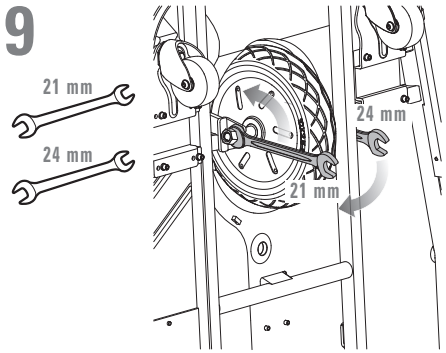

10

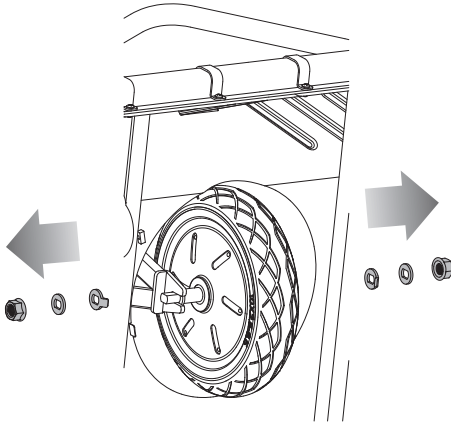

11

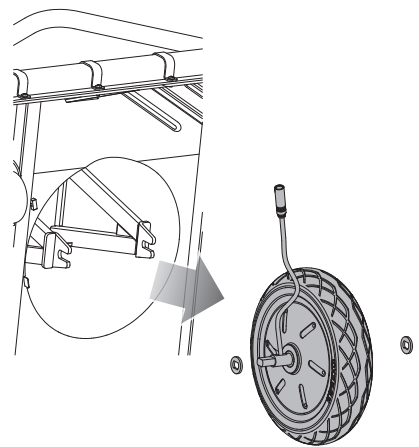

12

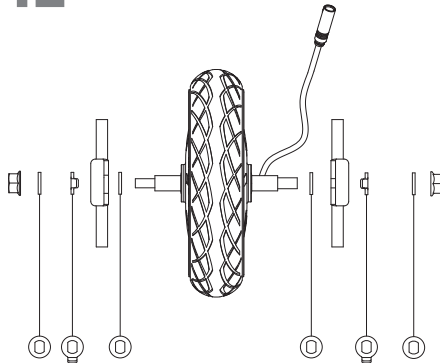

13

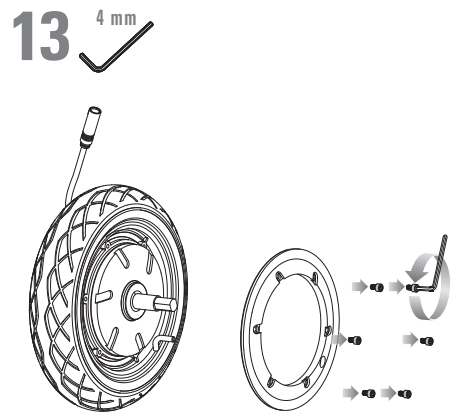

14

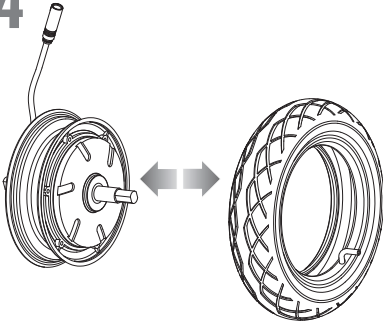

15

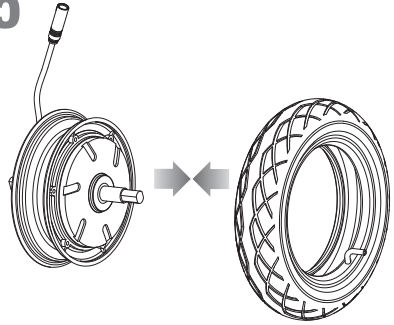

16 ^{4 mm}

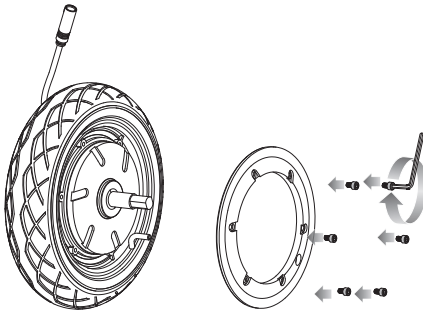

17

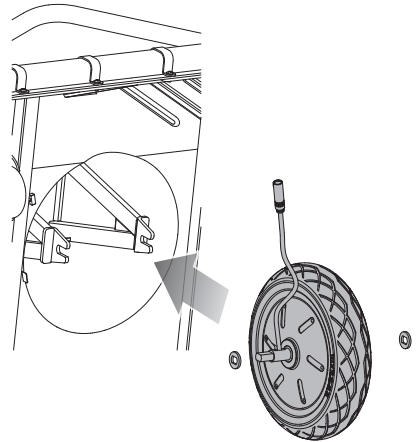

18

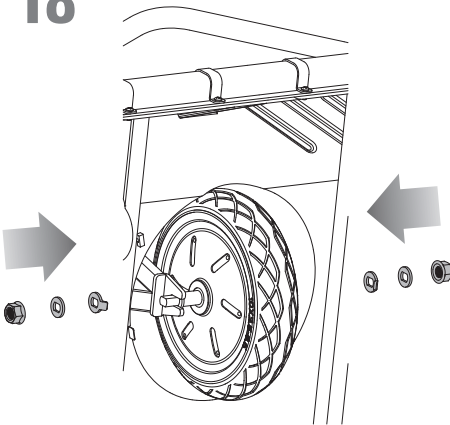

19

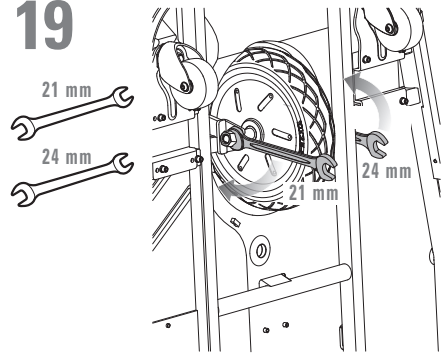

20

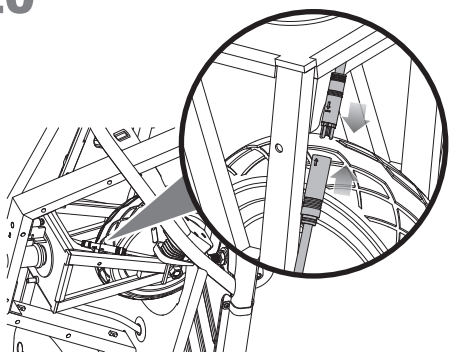

21

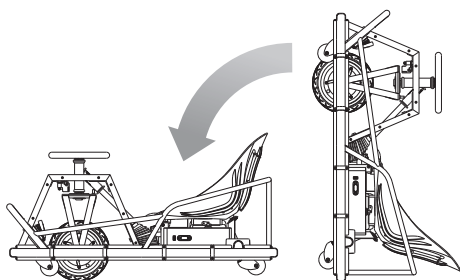

22

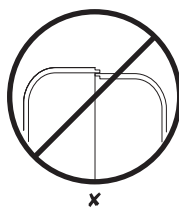
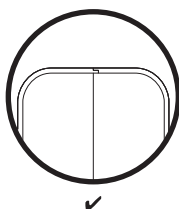
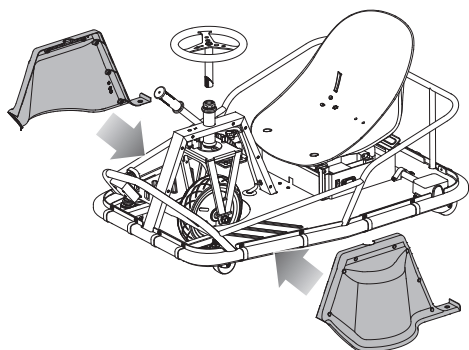

23

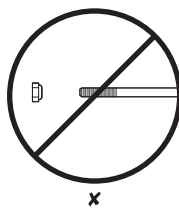
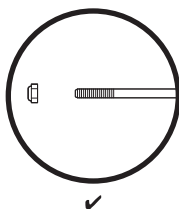
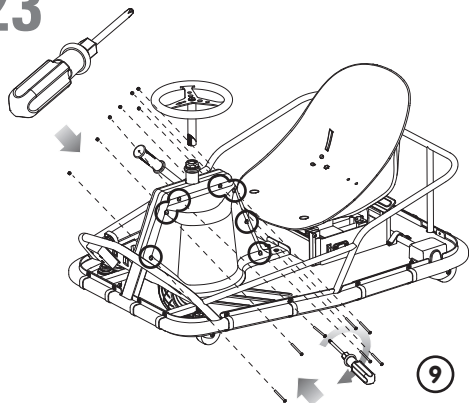

24 4 mm

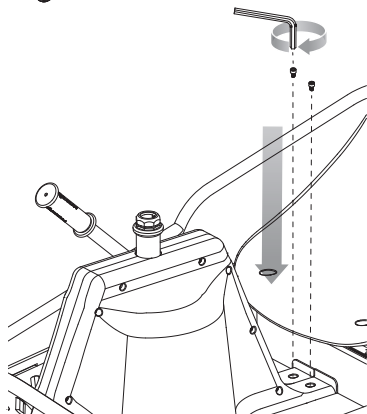

25

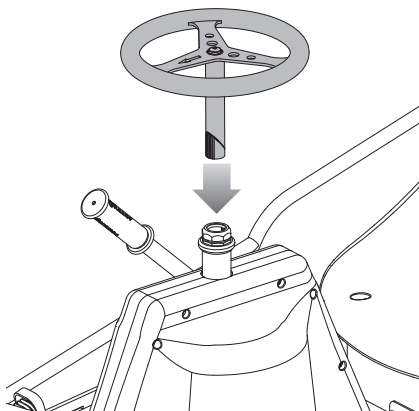

26 6 mm

3X  360°

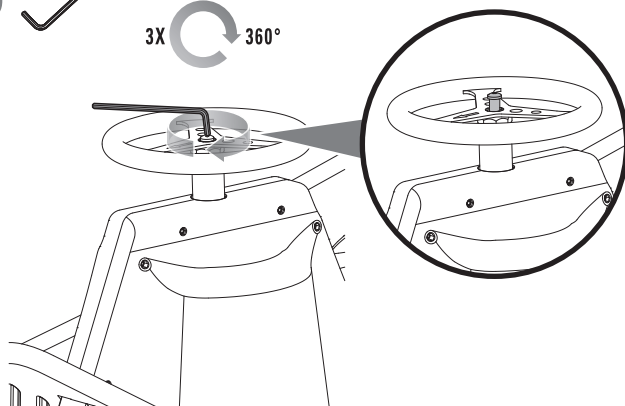

EN Front wheel replacement / Rear wheel replacement

ES Cambio de la llanta delantera / Cambio de la llanta trasera

IT Sostituire la ruota anteriore / Sostituire della ruota posteriore

FR Remplacement de la roue avant / Remplacement de la roue arrière

DE Vorderrad ersetzen / Hinterrad ersetzen

PL Wymiana przedniego koła / Wymiana tylnego koła

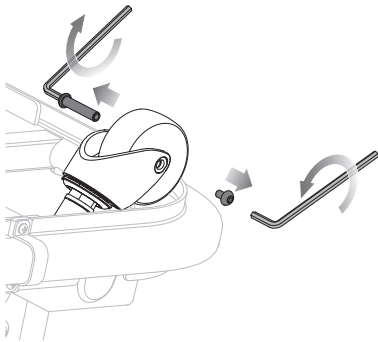
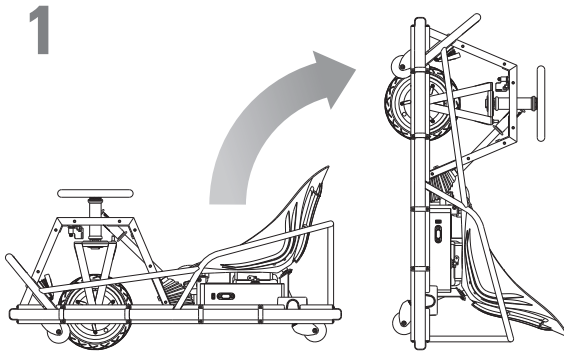
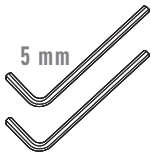
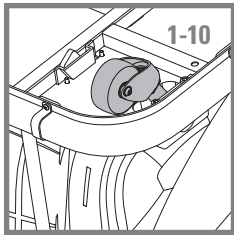

3

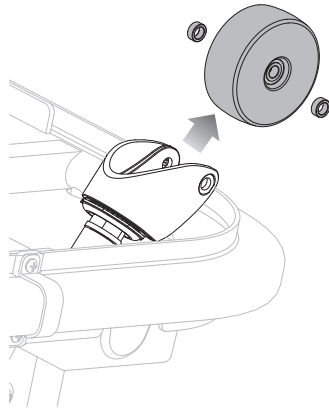

4

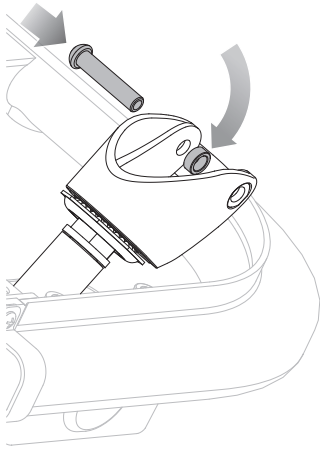

5

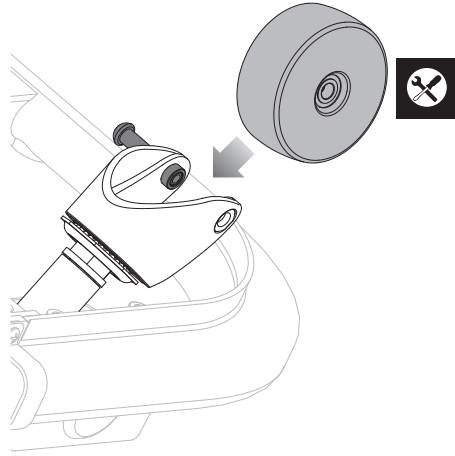

6

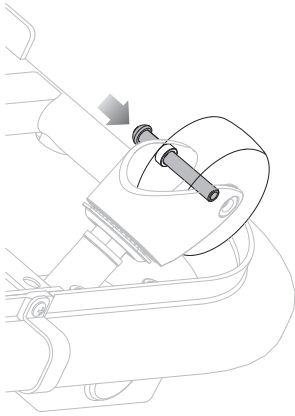

7 5 mm ✓

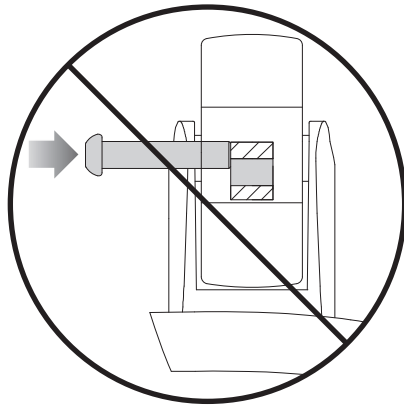
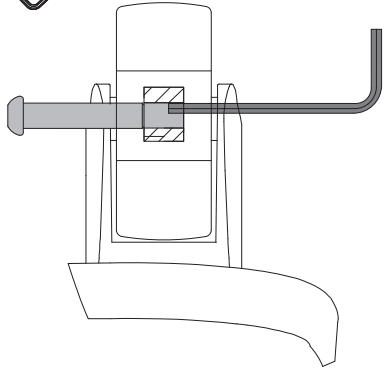



8

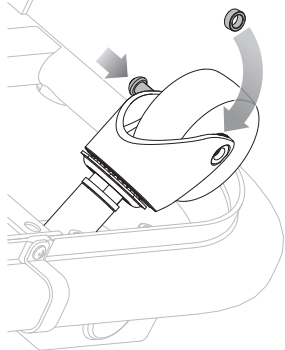

9 5 mm

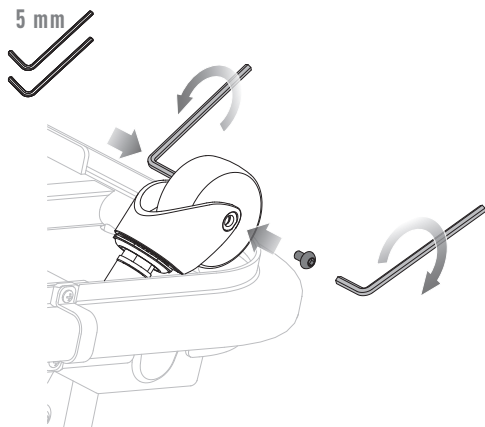

10

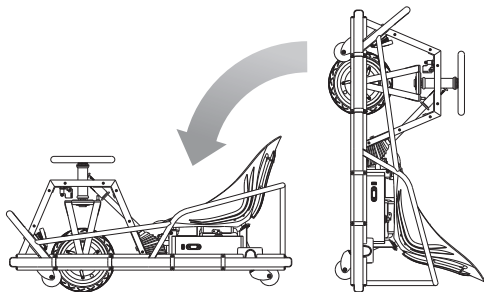

EN Battery Pack Replacement
FR Remplacement du bloc-batterie

ES Reemplazo de la batería
DE Austausch des Akkupacks

IT Sostituzione batterie
PL Wymiana zestawu baterii

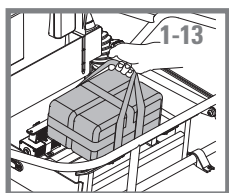

1

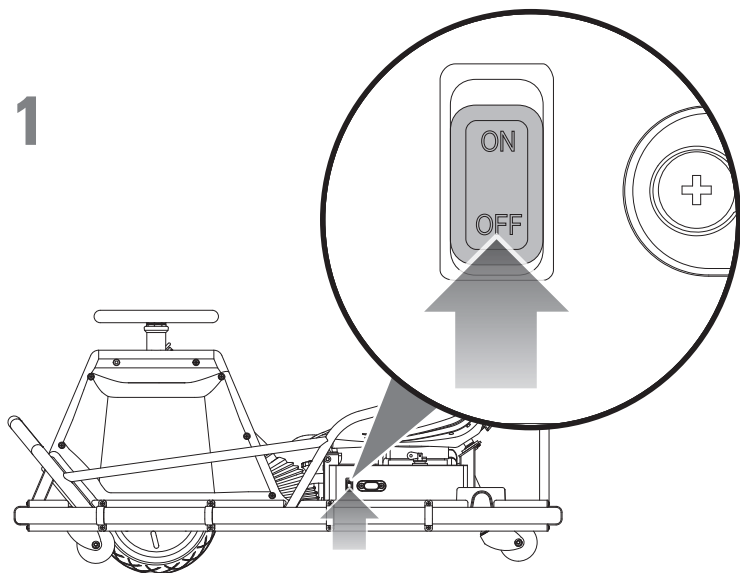

2

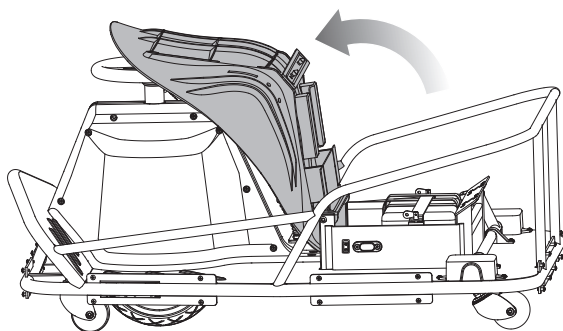

3

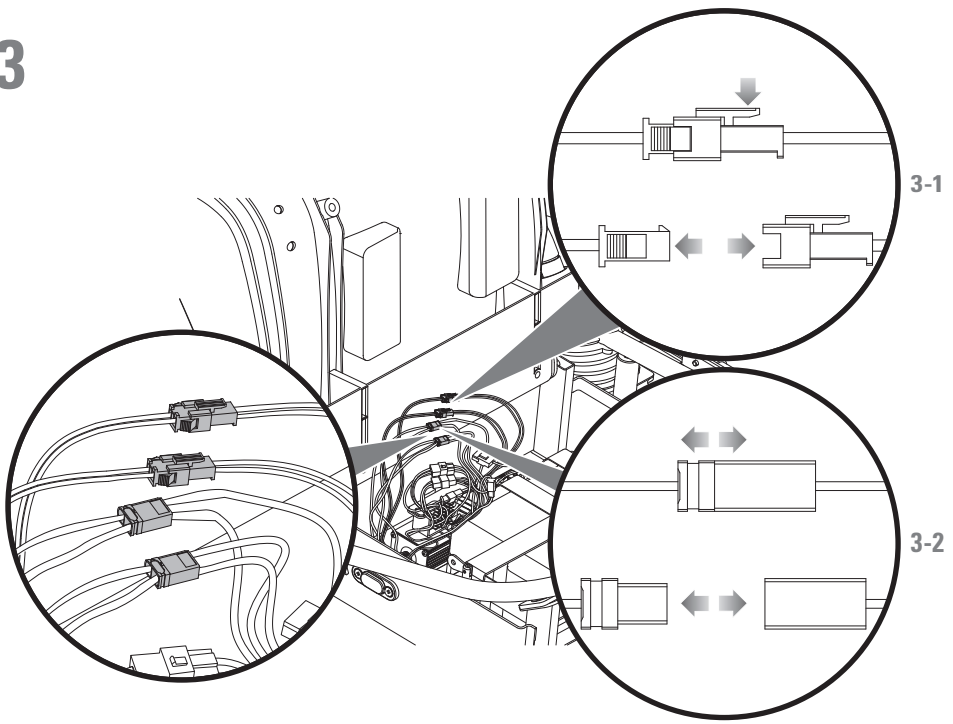

4

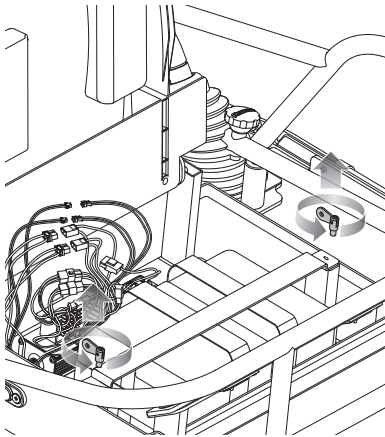

5

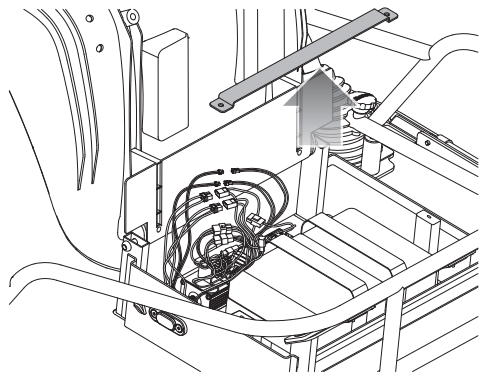

6

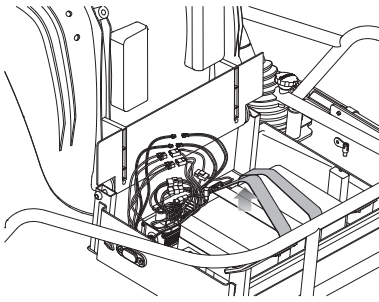

7

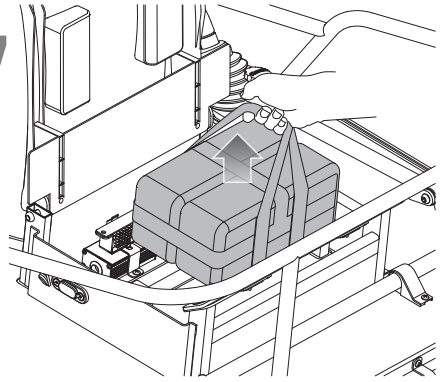

8

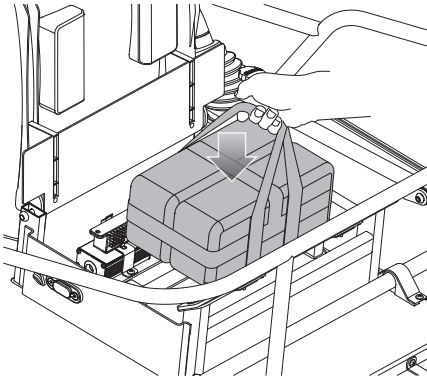

9

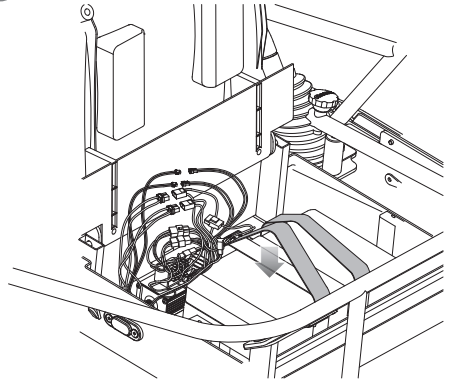

10

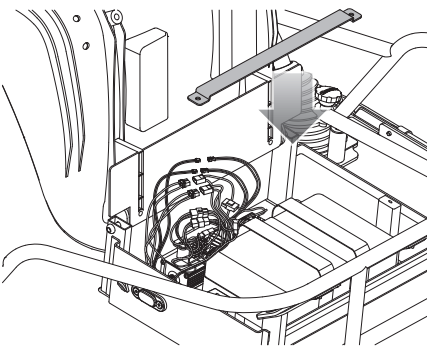

11

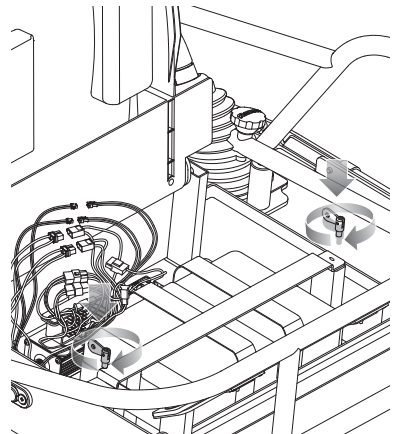

12

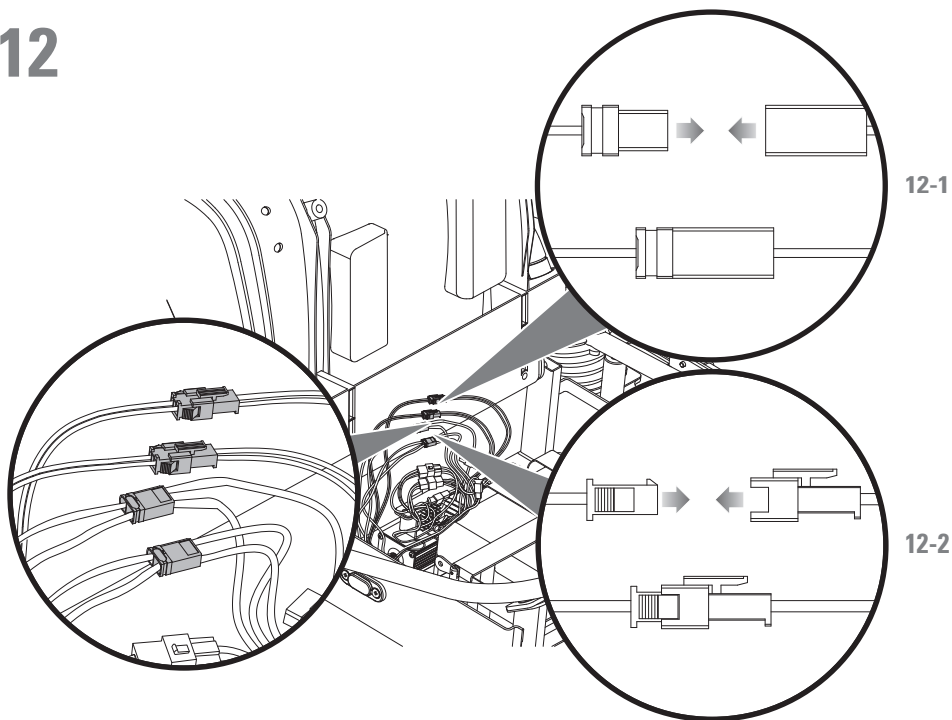

13

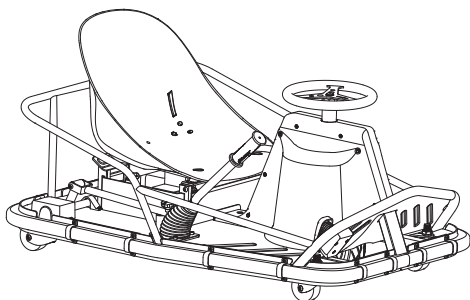
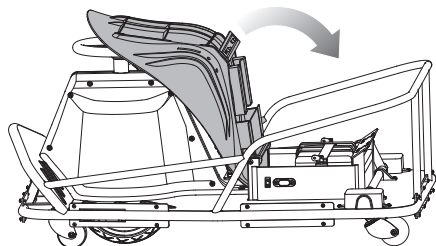

▲ WARNING: The Crazy Cart XL Pro is not the same as an “ordinary” go-kart and therefore **may require greater skill to ride than an ordinary go-kart.** The Crazy Cart XL Pro is designed to allow movement forward, backward, laterally, in drifting arcs and even to pivot around in circles—and **instead of a “conventional” brake, it uses these new features to also allow very quick stopping and braking.** It is extremely important to **start out slowly, and take the time to get familiar and comfortable** with the Crazy Cart XL Pro’s unique directional control and braking abilities (described on pages 36-40), before attempting quick turns or other fast moving actions, or otherwise trying to make full use of the Crazy Cart XL Pro’s capabilities. **Using this product requires flat open space, free of traffic or other obstacles.**

▲ WARNING: Riding any electric product can be a hazardous activity. Certain conditions may cause the equipment to fail without fault of the manufacturer. Like other electric ride-on products, the Crazy Cart XL Pro can and is intended to move, and it is therefore possible to lose control, fall off and/or get into dangerous situations that no amount of care, instruction or expertise can eliminate. If such things occur you can be seriously injured or die, even when using safety equipment and other precautions. **RIDE AT YOUR OWN RISK AND USE COMMON SENSE.**

▲ WARNING: PARENTAL AND ADULT RESPONSIBILITY AND SUPERVISION NECESSARY: This manual contains important safety information. It is your responsibility to review this information and make sure that all riders understand all warnings, cautions, instructions and safety topics, and assure that young riders are able to safely and responsibly use this product. Razor recommends that you periodically review and reinforce the information in this manual with younger riders, and that you inspect and maintain your children’s product to insure their safety.

▲ WARNING: NOT FOR CHILDREN UNDER AGE 16 OR HEAVIER THAN 109 KG. Because products, like the Crazy Cart XL Pro, can and do present potential hazards plainly associated with their use, it is well recognized **THE NEED FOR EXERCISE OF PARENTAL RESPONSIBILITY IN SELECTING RIDING PRODUCTS APPROPRIATE TO THE AGE OF A CHILD, OR PARENTAL SUPERVISION IN SITUATIONS IN WHICH CHILDREN OF VARIOUS AGES MAY HAVE ACCESS TO THE SAME RIDING PRODUCTS, IS IMPORTANT.** Not every product is appropriate for every age or size of child, and different age recommendations are found within this category of product which are intended to reflect the nature of the hazards and the expected mental or physical ability, or both, of a rider to cope with the hazards.

Razor recommends that children under the age of 16 not be permitted to use this product. This recommendation is based not just on age or weight or height – it reflects consideration of expected maturity and skills as well as physical size. The recommended rider age of 16 years or older is only an estimate and can be affected by the rider’s size, weight or skills – not every child 16 years old will be suited to the product. Certainly, any rider under 16 to fit comfortably on the Crazy Cart XL Pro should not attempt to ride it, but a **parent’s decision to allow his or her child to ride this product should be based on the child’s maturity, skill, and ability to follow rules.** **Razor emphasizes that adults are strongly advised not to disregard Razor’s recommendations or permit younger children to ride the Crazy Cart XL Pro.**

DO NOT EXCEED THE WEIGHT LIMIT OF 109 kg. Rider weight alone also does not necessarily mean a person’s size is appropriate to fit or maintain control of the Crazy Cart XL Pro. Keep this product away from small children and remember that this product is intended for use only by persons who are, at a minimum, completely comfortable and competent while operating the product.

Persons with any mental or physical conditions that may make

them susceptible to injury, impair their physical dexterity or mental capabilities to recognize, understand, and follow safety instructions, and to be able to understand the hazards inherent in a product’s use, should not use or be permitted to use products inappropriate for their abilities. Persons with heart conditions, head, back or neck ailments (or prior surgeries to these areas of the body), or pregnant women, should be cautioned not to operate this product.

NOTICE: This manual contains many warnings and cautions concerning the consequences of failing to maintain, inspect or properly use your electric ride-on product. Because any incident can result in serious injury or even death, we do not repeat the warning of possible serious injury or death each time such a possibility is mentioned.

Check and Maintain Crazy Cart XL Pro

Before use, confirm that any and all guards or other covers are in place and in serviceable condition. Check that the wheels are free of flat spots from wear. Check that the parts are functioning properly, that the main driving tire is inflated properly and has sufficient tread remaining. The Crazy Cart XL Pro should be maintained and repaired in accordance with the manufacturer’s specifications, using only the manufacturer’s authorized replacement parts, and should not be modified from the manufacturer’s original design and configuration. Replace worn or broken parts immediately.

▲ WARNING: SAFE OPERATION REQUIRES CAREFUL ATTENTION. This product does not have a traditional brake – stopping is done using the accelerator pedal and steering. Read “How to Operate” section on pages 41-43 of this manual and practice to develop skills in using the Crazy Cart XL Pro.

- **Always check and obey any local laws or regulations which may affect the locations where the Crazy Cart XL Pro may be used.** The Crazy Cart XL Pro is meant to be used on private property and on closed courses, and not on public streets or sidewalks. Do not ride your electric product in any areas where pedestrian or vehicle traffic is present.
- Do not turn the power switch in the Crazy Cart XL Pro to **ON** or depress/activate the accelerator pedal unless you are seated and in a safe, outdoor environment suitable for riding. Always turn the power switch to **OFF** before exiting the Crazy Cart XL Pro.
- Do not allow hands, feet, hair, body parts, clothing, or similar articles to come in contact with moving parts or wheels.
- Maintain a hold on the steering wheel at all times.
- Ride defensively. Watch out for potential obstacles that could catch your wheel(s) or force you to swerve suddenly or lose control. Be careful to avoid pedestrians, skaters, skateboards, scooters, bikes, children or animals who may enter your path, and respect the rights and property of others.
- This product was manufactured for performance and durability, but is not impervious to damage. Bumping into obstacles or other aggressive riding can overstress and damage any product, including the Crazy Cart XL Pro, and the rider assumes all risks associated with high-stress activity. This product is not a “bumper car.”
- Never carry passengers or allow more than one person at a time to ride the electric product.
- Never use headphones or a cell phone when riding. Never hitch a ride with another product.
- Do not ride the Crazy Cart XL Pro in wet or icy weather and never immerse this electric product in water, as the electrical and drive components could get damaged by water or possibly create other unsafe conditions.
- Wet, slick, bumpy, uneven or rough surfaces may increase risks. Do not ride this electric product in mud, ice, puddles or water. Avoid excessive speeds that can be associated with downhill rides. Never risk damaging surfaces, such as carpet or flooring, by using an electric product indoors.
- Never use near steps or swimming pools.
- Do not ride at night or when visibility is limited.



- Do not touch the electric motor on your product when in use (or after using) as it can become very hot.
- You may see people on TV or videos performing stunts and trick maneuvers on the Crazy Cart XL Pro. These are people who have been practicing a long time and who accept the risks of trick riding. Do not assume that you can attempt to do the same tricks without great risk.
- Be careful and know your limitations. Risk of injury increases as the degree of riding difficulty increases. The rider assumes all risk associated with aggressive riding activities.

Proper Riding Attire

- Always wear proper protective equipment, such as an approved safety helmet (with chin strap securely buckled). A helmet may be legally required by local law or regulation in your area. Elbow pads and kneepads, a long-sleeved shirt, long pants and gloves are recommended.
- Always wear athletic shoes (lace-up shoes with rubber soles), never ride barefooted or in sandals, and keep shoelaces tied and out of the way of the wheels, motor, and drive system.

Using the Charger

- Never modify the electric system. Alteration could cause a fire. Use of the wrong type of battery or charger could cause an explosion.
- BEFORE EACH USE: Charge the battery for AT LEAST 8 hours and inflate the tire to the correct PSI.
- Recharge time: up to 8 hours, even if the light turns green. Recommended maximum charging time is 24 hours.
- Turn off after each ride. The battery may be unable to recharge if left "ON" without use.
- Do NOT charge at or below freezing (0° C).
- Do not allow charger or battery pack to overheat. If they seem warm, allow to cool down. Charge only at room temperature.
- Do not place product or charger in the sun or warm environment. Keep at normal room temperature.
- Battery pack should not be disassembled, crushed, punctured, opened or otherwise mutilated.
- Do NOT store in freezing or below freezing temperatures! Freezing temperatures will permanently damage the battery.
- The charger supplied with the electric Crazy Cart XL Pro should be regularly examined for damage to the cord, plug, enclosure and other parts. In the event of such damage, the Crazy Cart XL Pro must not be charged until the charger has been repaired or replaced.
- Use only a charger recommended by Razor.
- The charger is not a toy. Charger should only be operated by an adult.
- Do not operate charger near flammable materials or an open flame.
- Unplug charger and disconnect from Crazy Cart XL Pro when not in use.
- Do not exceed charging time.
- Always disconnect Crazy Cart XL Pro from charger prior to wiping it down or cleaning with a damp cloth.
- Not intended for use at elevations greater than 2000 m above sea level.

Storage

- Prolonged exposure to UV rays, rain and the elements may damage the enclosure materials; store indoors when not in use.

Model	Voltage (Nominal) Vdc	Capacity (Nominal) Ah	Charge Temperature Range	Operating Temperature Range
Crazy Cart XL Pro	46.8	7.6	3° to 40°C 37.4° to 104°F	-15° to 45°C 5° to 113°F

FAILURE TO USE COMMON SENSE AND HEED THE WARNINGS INCREASES RISK OF SERIOUS INJURY. USE WITH APPROPRIATE CAUTION AND SERIOUS ATTENTION TO SAFE OPERATION.

SUPERVISOR RESPONSIBILITIES

- Supervisor shall perform pre-operation checks on the Crazy Cart XL Pro before each use as advised in this manual.
- Supervisor shall demonstrate and advise the rider of proper use of the Crazy Cart XL Pro as advised in this manual.
- Supervisor shall verify that anyone operating the Crazy Cart XL Pro is knowledgeable, capable, and has cognitive capacity to operate the Crazy Cart XL Pro safely.
- Supervisor shall provide continuous supervision during Crazy Cart XL Pro use.
- Supervisor shall ensure rider meets manufacturers recommended maximum weight and/or minimum age.
- Supervisor shall ensure rider has appropriate protective equipment, such as an approved safety helmet.
- Supervisor shall advise rider of the various safety warnings, guidelines and potential risks of use, and misuse, referenced in this owner's manual and the on-product warnings.

Limited Warranty:

This Limited Warranty is the only warranty for this product. There is no other express or implied warranty.

The manufacturer warrants this product to be free of manufacturing defects for a period of 90 days from date of purchase.

This Limited Warranty will be void if the product is ever:

- used in a manner other than for recreation or transportation;
- modified in any way;
- rented.



**CONTAINS LITHIUM-ION BATTERY PACK.
BATTERIES MUST BE RECYCLED.
UL 2271 COMPLIANT**

⚠ AVERTISSEMENT : Le Crazy Cart XL Pro n'est pas un kart « ordinaire », les compétences nécessaires pour le conduire **peuvent être supérieures à celles requises pour conduire un kart ordinaire**. Le Crazy Cart XL Pro est conçu pour permettre la marche en avant, en arrière, latérale, en trajectoire d'arcs en dérapages et même la rotation sous forme de cercles - et, **à la place d'un système de freinage "conventionnel", il utilise ces nouvelles caractéristiques techniques pour permettre, également, un freinage et un arrêt rapides**. Il est extrêmement important de **se lancer progressivement et de prendre le temps de se familiariser et d'être à l'aise** avec les capacités uniques du Crazy Cart XL Pro relatives au maniement du système de direction et de freinage (décrits à la pages 36-40), avant de tenter des virages rapides ou d'autres choix de trajectoire à vitesse élevée, ou, autrement dit, avant d'essayer d'utiliser pleinement les capacités motrices du Crazy Cart XL Pro. **L'utilisation de ce produit demande un espace ouvert et plat, affranchi de circulation ou d'autres obstacles.**

⚠ AVERTISSEMENT : La conduite d'un véhicule électrique peut être une activité dangereuse. Certaines conditions peuvent entraîner une défaillance de l'équipement sans que le fabricant soit mis en cause. Comme d'autres véhicules électriques, le Crazy Cart XL Pro peut, et est prévu pour se déplacer ; il est donc possible de perdre le contrôle, de chuter et/ou d'être confronté à des situations dangereuses qu'aucune précaution, aucune consigne ni aucune expertise ne saurait éviter. Dans de tels cas, vous pouvez être grièvement blessé ou mourir, et ce, même si vous utilisez un équipement de sécurité et prenez d'autres précautions. **UTILISER À VOS PROPRES RISQUES ET FAIRE PREUVE DE BON SENS.**

⚠ AVERTISSEMENT : LA RESPONSABILITÉ ET LA SUPERVISION D'UN PARENT ET D'UN ADULTE SONT NÉCESSAIRES : Ce manuel contient des informations de sécurité importantes. Il est de votre responsabilité d'étudier ces informations et de vous assurer que tous les utilisateurs comprennent tous les avertissements, mises en garde, instructions et consignes de sécurité. Vous devez également vous assurer que les jeunes usagers sont capables d'utiliser ce produit en toute sécurité et de façon responsable. Avec de jeunes usagers, Razor recommande de reprendre régulièrement les informations contenues dans ce manuel et d'en souligner de nouveau l'importance ; vous êtes également tenu d'inspecter et d'entretenir le scooter de votre enfant pour assurer sa sécurité.

⚠ AVERTISSEMENT : CE PRODUIT NE CONVIENT PAS AUX ENFANTS DE MOINS DE 16 ANS OU D'UN POIDS SUPÉRIEUR À 109 KG. Parce que les produits comme le Crazy Cart XL Pro présentent des risques pleinement associés à leur utilisation, LA RESPONSABILITÉ D'UN PARENT DANS LE CHOIX D'UN PRODUIT ROULANT APPROPRIÉ À L'ÂGE DE L'ENFANT OU LA SUPERVISION D'UN PARENT DANS LES SITUATIONS OÙ DES ENFANTS D'ÂGES DIFFÉRENTS PEUVENT AVOIR ACCÈS AUX MÊMES PRODUITS ROULANTS EST NÉCESSAIRE ET IMPORTANTE. Tout produit n'est pas approprié aux enfants de tout âge ou de toute taille, il existe différentes recommandations relatives à l'âge dans cette catégorie de produits, qui ont pour but de refléter la nature des dangers et les capacités physiques ou mentales prévues, ou les deux, qu'un enfant possède pour faire face aux dangers.

La société Razor recommande que l'usage de ce produit ne soit pas permis aux enfants âgés de moins de 16 ans. Cette recommandation est fondée non, tout simplement, sur l'âge, le poids ou la taille - mais elle reflète la prise en compte de la maturité attendue ainsi que l'aspect physique. L'âge recommandé de 16 ans ou plus est seulement une estimation, et il peut être affecté par la taille, le poids ou les capacités de l'utilisateur. - ce produit ne sera pas considéré comme convenable, d'emblée, pour chaque enfant âgé de 16 ans. Certes, tout enfant conducteur qui ne serait pas en mesure de s'adapter, avec aisance, au Crazy Cart XL Pro ne devrait pas essayer de le conduire, mais la **décision des parents de permettre à son enfant de conduire ce véhicule devrait se fonder sur la maturité, les compétences et la capacité à appliquer des règles. La société Razor souligne qu'il est fortement recommandé aux adultes de ne pas négliger ses recommandations ni d'autoriser des enfants**

d'âge inférieur au seuil susmentionné de conduire le Crazy Cart XL Pro.

NE PAS DÉPASSER LA LIMITE DE POIDS DE 109 kg. Le poids de l'utilisateur ne signifie pas forcément, à lui tout seul, que la taille de la personne est appropriée pour convenir au Crazy Cart XL Pro ou en maintenir le contrôle. Tenez ce produit hors de portée des enfants en bas âge et rappelez-vous qu'il est exclusivement destiné à des personnes qui, au minimum, se sentent totalement à l'aise et compétentes pour utiliser le produit.

Toute personne présentant des problèmes mentaux ou physiques qui l'exposent aux blessures ou qui risquent de nuire à sa dextérité ou à sa capacité mentale de reconnaître, comprendre et suivre les directives de sécurité et à sa capacité de comprendre le danger relatif à l'utilisation d'un produit ne doit pas utiliser ou avoir la permission d'utiliser des produits dont ils ne peuvent avoir la maîtrise. Il faut prévenir les personnes souffrant de maladies cardiaques, de douleurs à la tête, au dos ou au cou (ou ayant subi des chirurgies à ces parties du corps) et les femmes enceintes de ne pas utiliser ce produit.

AVIS : Ce manuel contient de nombreux avertissements et mises en garde concernant les conséquences d'un manque d'entretien, d'inspection ou d'une mauvaise utilisation de votre véhicule électrique. Tout accident peut provoquer des blessures sérieuses ou même la mort, c'est pourquoi nous ne vous avertissons pas du potentiel de blessure ou de mort chaque fois qu'une telle possibilité est mentionnée.

Vérification et Entretien du Crazy Cart XL Pro

Avant l'utilisation, vérifiez que tous les carters ou autres couvercles protecteurs sont bien en place et en bon état. Vérifier que les roues arrière n'a pas de plats d'usure. Vérifier que les pièces fonctionnent correctement, que le pneu principal est bien gonflé et que la bande de roulement n'est pas trop usée. Il faut entretenir et réparer le Crazy Cart XL Pro conformément aux spécifications du fabricant en utilisant uniquement les pièces de rechange homologuées par le fabricant. Il faut également éviter d'en modifier la conception et la configuration d'origine. Remplacer immédiatement les pièces usées ou brisées.

⚠ AVERTISSEMENT : LE FONCTIONNEMENT DE CE PRODUIT EN TOUTE SÉCURITÉ EXIGE UNE ATTENTION DE TOUTS LES INSTANTS. Le présent produit ne dispose pas d'un système de freinage traditionnel - c'est pourquoi, son arrêt est effectué par le biais de la pédale d'accélérateur et le système de direction. Veuillez lire la section "Mode de fonctionnement", à la pages 44-46 du présent manuel et vous exercer afin de développer vos compétences à conduire le Crazy Cart XL Pro.

- **Toujours vérifier et respecter les lois ou réglementations locales applicables aux endroits où le Crazy Cart XL Pro peut être utilisé.** Le Crazy Cart XL Pro est prévu pour être utilisé sur des propriétés privées et des circuits fermés, mais pas sur les voies publiques ou les trottoirs. Ne roulez pas avec votre véhicule électrique dans des secteurs où un trafic piéton ou automobile est présent.
- Ne tournez pas le commutateur de mise sous tension du Crazy Cart XL Pro en position **ON** et n'appuyez pas, non plus, sur la pédale de l'accélérateur, à moins que vous ne soyez installé dans un environnement extérieur, remplissant les conditions nécessaires à une conduite en toute sécurité. Tournez, toujours, le commutateur de mise sous tension jusqu'à la position **OFF**, avant de descendre du Crazy Cart XL Pro.
- Ne jamais laisser de mains, de pieds, de cheveux, de parties du corps, de vêtements ou d'articles similaires entrer en contact avec les organes mobiles ou les roues.
- Adopter une conduite défensive. Prenez garde aux obstacles éventuels qui pourraient s'accrocher à la roue, vous forcer à dévier brusquement ou vous faire perdre le contrôle du véhicule. Veillez à éviter les piétons, les planchistes, les planches à roulette, les trottinettes, les vélos, les enfants ou les animaux qui pourraient couper votre trajectoire ; respectez les droits et la propriété d'autrui. Ce produit a été fabriqué pour offrir performance et

durabilité, mais il n'est pas exclu de l'endommager. Les chocs avec des obstacles, les sauts ou toute autre conduite agressive peuvent provoquer des tensions excessives et endommager tout produit, y compris le Crazy Cart XL Pro; l'utilisateur assume tous les risques associés à une activité nerveusement éprouvante. Le présent produit n'est pas une "auto-tamponneuse".

- Ne transportez jamais de passagers ou ne laissez jamais plus d'une personne à la fois monter sur le véhicule électrique.
- Ne jamais utiliser d'écouteurs ou de téléphone portable en roulant. Ne vous accrochez jamais à un autre véhicule.
- Ne conduisez pas le Crazy Cart XL Pro par temps humide ou en présence de verglas et n'immergez jamais ce véhicule électrique dans l'eau, car les éléments électriques et les organes de transmission pourraient être endommagés par l'eau ou risquer de créer d'autres conditions d'insécurité éventuelles.
- Les surfaces humides, glissantes, bosselées, inégales ou rugueuses peuvent augmenter les risques. Ne conduisez pas le véhicule électrique dans la boue ni sur la glace, ni dans les flaques, ni dans l'eau. Évitez la vitesse excessive associée à la descente. Ne risquez jamais d'endommager des surfaces telles que de la moquette ou du plancher en utilisant le véhicule électrique à l'intérieur.
- Ne jamais utiliser à proximité de marches ou de piscines.
- Ne pas rouler de nuit ou lorsque la visibilité est limitée.
- Ne touchez pas au moteur électrique du produit durant ou après son fonctionnement, car il peut être très chaud.
- Vous pourriez voir, à la télévision ou dans des films vidéo, des gens exécuter des cascades et des manœuvres risquées avec le Crazy Cart XL Pro. Il s'agit de personnes qui s'entraînent depuis longtemps et qui acceptent les risques liés à une telle pratique. Ne pas présumer que vous pouvez tenter ce genre de cascades sans aucun risque.
- Soyez prudent et maîtrisez vos limites. Le risque de blessure augmente proportionnellement au niveau de difficulté de conduite. L'utilisateur assume tous les risques associés à la pratique d'une conduite agressive.

Vêtements Appropriés

- Portez toujours un équipement de protection approprié, tel qu'un casque homologué (avec la jugulaire correctement bouclée). Les lois et règlements locaux peuvent obliger le port du casque. Il est recommandé de porter des coudières et des genouillères, un T-shirt à manches longues, un pantalon et des gants.
- Portez toujours des chaussures de sport (des chaussures à lacets avec des semelles caoutchouc) ; ne roulez jamais pieds nus ou en sandales, et assurez-vous que vos lacets restent noués et hors de la trajectoire des roues, du moteur et du système de transmission.

Utilisation du Chargeur

- Ne jamais modifier le système électrique. Une modification peut entraîner un incendie. L'utilisation du mauvais type de batterie ou de chargeur peut provoquer une explosion.
- AVANT CHAQUE UTILISATION : Charger la batterie pendant AU MOINS 8 heures et gonfler les pneus à la pression appropriée.
- Temps de recharge : jusqu'à 8 heures, même si le témoin passe au vert. Le temps de charge maximal recommandé est de 24 heures.
- Mettre hors tension après chaque utilisation. La batterie pourrait ne plus se charger si elle est laissée « sous tension » sans être utilisée.
- Ne PAS charger par temps de gel (0° C ou moins).
- Ne pas laisser surchauffer le chargeur ni le bloc batterie. S'ils semblent chauds, les laisser refroidir. Ne charger qu'à température ambiante.
- Ne pas placer le produit ni le chargeur au soleil ni en atmosphère chaude. Conserver à température ambiante normale.
- Le bloc batterie ne doit être ni démonté, ni écrasé, percé, ouvert ni autrement dégradé.
- NE PAS entreposer à ou sous la température de gel. Les températures de gel endommageront la batterie de façon permanente.
- Le chargeur fourni avec le Crazy Cart XL Pro électrique doit être régulièrement examiné pour vérifier si le câble, la prise, le boîtier et les autres pièces sont endommagés. Si un des composants est endommagé, le Crazy Cart XL Pro ne doit pas être chargé tant que le chargeur n'a pas été réparé ou remplacé.
- Utiliser uniquement un chargeur recommandé par Razor.
- Le chargeur n'est pas un jouet. Le chargeur doit uniquement être utilisé par un adulte.
- Ne pas utiliser le chargeur près de matériaux inflammables ou d'une flamme nue.
- Débrancher le chargeur et le déconnecter du Crazy Cart XL Pro lorsque vous ne l'utilisez pas.
- Ne pas dépasser le temps de charge.
- Toujours débrancher le Crazy Cart XL Pro du chargeur avant de l'essuyer ou de le nettoyer avec un linge humide.
- Non prévu pour utilisation à des altitudes dépassant 2000 m au-dessus du niveau de la mer.

Stockage

- L'exposition prolongée aux ultraviolets, à la pluie et aux intempéries peut endommager les matériaux de l'enveloppe ; stocker à l'intérieur hors utilisation.

Modèle	Tension (nominale) Vcc	Capacité (nominale) Ah	Plage de température de charge	Plage de température d'utilisation
Crazy Cart XL Pro	46.8	7.6	3° à 40°C 37.4° à 104°F	-15° à 45°C 5° à 113°F

L'ABSENCE DE BON SENS ET LE NON-RESPECT DES AVERTISSEMENTS AUGMENTENT LE RISQUE DE LÉSIONS GRAVES. UTILISEZ CE PRODUIT AVEC L'ATTENTION ET LE SÉRIEUX NÉCESSAIRES À UNE PRATIQUE SÉCURISÉE.

RESPONSABILITÉS DU SUPERVISEUR :

- Le superviseur devra effectuer les vérifications préalables du Crazy Cart XL Pro avant chaque utilisation comme indiqué dans ce manuel.
- Le superviseur devra faire la démonstration de l'utilisation correcte du Crazy Cart XL Pro à l'utilisateur et le conseiller comme indiqué dans ce manuel.
- Le superviseur devra vérifier que toute personne utilisant le Crazy Cart XL Pro en a une connaissance suffisante, en est capable et a les capacités cognitives pour utiliser le Crazy Cart XL Pro en toute sécurité.
- Le superviseur devra assurer une supervision continue pendant l'utilisation du Crazy Cart XL Pro.
- Le superviseur devra s'assurer que l'utilisateur répond aux critères de poids maximal et/ou d'âge minimal du constructeur.
- Le superviseur devra s'assurer que l'utilisateur a l'équipement de protection approprié, par exemple un casque homologué.
- Le superviseur devra signaler à l'utilisateur les divers avertissements de sécurité, directives et risques potentiels dus à l'utilisation et à l'usage abusif, mentionnés dans ce manuel et sur les avertissements apposés sur le produit.

Garantie limitée:

Cette garantie limitée est la seule garantie couvrant ce produit. Il n'existe aucune autre garantie explicite ou tacite. Le fabricant garantit que ce produit est exempt de défauts de fabrication pour une durée de 90 jours à compter de la date d'achat. Cette garantie limitée s'éteindra si le produit est :

- utilisé autrement qu'à des fins de loisirs ou de transport ;
- modifié de quelque manière que ce soit ;
- loué.



CONTIENT UN BLOC BATTERIE LITHIUM ION. LES BATTERIES DOIVENT ÊTRE RECYCLÉES. CONFORME UL 2271

⚠ ADVERTENCIA: El Crazy Cart XL Pro no es como un kart "ordinario" y, por lo tanto, se necesita una mayor destreza para conducirlo. El Crazy Cart XL Pro está diseñado para poder ir marcha delante y marcha atrás e incluso para girar en círculos; **en lugar de un freno "convencional", utiliza estas nuevas funciones también para frenar y parar rápidamente.** Es muy importante **empezar poco a poco y tomarse el tiempo necesario para familiarizarse y sentirse cómodo** con el control direccional exclusivo y la capacidad de frenado de Crazy Cart XL Pro (descritos en las páginas 36-40), antes de probar giros rápidos u otras acciones de movimiento rápido o tratar de utilizar todas las funciones de Crazy Cart XL Pro. **Este producto debe utilizarse en un espacio abierto con superficie llana, sin tráfico u otros obstáculos.**

⚠ ADVERTENCIA: Conducir cualquier producto eléctrico puede ser una actividad peligrosa. Determinadas condiciones pueden causar fallas en el equipo, sin que exista culpa del fabricante. Como todo producto eléctrico, el Crazy Cart XL Pro puede desplazarse y está diseñado para ello, por lo que es posible perder el control, caer y/o encontrarse en situaciones peligrosas, que ningún cuidado, instrucción o experiencia pueden evitar. De producirse tales situaciones, el conductor puede resultar gravemente herido o morir, aun cuando se use equipo de seguridad y se tomen otras precauciones. **ÚSELO BAJO SU PROPIO RIESGO Y APLICANDO EL SENTIDO COMÚN.**

⚠ ADVERTENCIA: SE REQUIERE LA SUPERVISIÓN Y RESPONSABILIDAD DE PADRES O ADULTOS: Este manual contiene importante información sobre seguridad. Es su responsabilidad examinar esta información y asegurarse de que todos los usuarios entiendan todas las advertencias, precauciones, instrucciones y pautas sobre seguridad, así como garantizar que los conductores jóvenes sean capaces de usar este producto de forma segura y responsable. Razor le recomienda releer y reforzar periódicamente la información de este manual con los conductores más jóvenes y realizar la inspección y mantenimiento del producto de sus niños, a fin de garantizar su seguridad.

⚠ ADVERTENCIA: NO INDICADO PARA NIÑOS MENORES DE 16 AÑOS O QUE PESEN MENOS DE 109 KG. Debido a que los productos como el Crazy Cart XL Pro pueden presentar, y de hecho presentan, peligros potenciales directamente relacionados con su uso, ES IMPORTANTE EL EJERCICIO DE LA RESPONSABILIDAD PARENTAL A LA HORA DE SELECCIONAR LOS PRODUCTOS DE CONDUCCIÓN APROPIADOS SEGÚN LA EDAD DEL NIÑO, O LA SUPERVISIÓN DE LOS PADRES EN SITUACIONES EN LAS QUE NIÑOS DE DIFERENTES EDADES PUEDAN TENER ACCESO A LOS MISMOS PRODUCTOS DE CONDUCCIÓN. Dado que no todos los productos son apropiados para todas las edades ni tamaños de niños, se han fijado diferentes recomendaciones de edad en esta categoría de producto, que pretenden reflejar el tipo de peligros y la capacidad física o mental esperadas, o ambas, de un niño para poder hacer frente a posibles peligros.

Razor recomienda no permitir el uso de este producto a niños menores de 16 años. Esta recomendación se fundamenta, no sólo en la edad o el peso, sino también en el nivel de madurez y habilidad esperables para la edad, además del tamaño físico del conductor. La edad recomendada de 16 años del conductor es sólo una estimación, pudiendo variar según el tamaño, el peso y la habilidad del niño. En cualquier caso, un conductor que no se sienta cómodo en el Crazy Cart XL Pro no debería tratar de conducirlo; no obstante, **la decisión de los padres de permitir que su hijo/a conduzca este producto debe basarse en el nivel de madurez, habilidad y capacidad de cumplir las normas del conductor. Razor insiste encarecidamente en que los adultos no desojen las recomendaciones de Razor y no permitan a niños más pequeños conducir el Crazy Cart XL Pro.**

EL PESO DEL CONDUCTOR NO DEBE EXCEDER EL LÍMITE DE 109 kg. El peso del conductor no necesariamente significa que el tamaño de la persona es apropiado para estar cómodo o mantener el control

del Crazy Cart XL Pro. Mantenga este producto alejado de los niños pequeños y recuerde que está previsto solo para ser usado por personas que, como mínimo, pueden manejar el producto de forma totalmente cómoda y competente.

Aquellas personas cuyas condiciones psíquicas o físicas puedan hacerlas susceptibles de sufrir daños, o ver sus habilidades físicas o capacidades mentales afectadas a la hora de reconocer, comprender y seguir las instrucciones de seguridad y ser capaces de entender los riesgos inherentes a la utilización del producto no deberían utilizar o no se les debería permitir utilizar productos inapropiados. Las personas con problemas de corazón, cabeza, espalda o cuello (o que hayan sido sometidas a cirugías de estas áreas corporales), o mujeres embarazadas, deberán ser advertidas de no usar este producto.

AVISO: Este manual contiene numerosas advertencias y precauciones, respecto a las consecuencias derivadas de la falta de mantenimiento, inspección o uso apropiado del producto eléctrico. Debido a que todo accidente puede derivar en lesiones graves e incluso en la muerte, no reiteramos la advertencia sobre posibles lesiones graves o muerte, cada vez que esta posibilidad sea mencionada.

Inspección y Mantenimiento del Crazy Cart XL Pro

Antes de utilizarlo, confirme que todas y cada una de las protecciones u otras cubiertas están en su sitio y en buen estado para su uso. Compruebe que las ruedas no presentan superficies planas a causa del desgaste. Compruebe que las piezas funcionan correctamente y que el neumático motriz principal está bien inflado y tiene suficiente dibujo. El mantenimiento y las reparaciones del Crazy Cart XL Pro deben realizarse de acuerdo con las especificaciones del fabricante y exclusivamente con recambios autorizados por el fabricante, y respetando el diseño y la configuración originales del fabricante. Sustituya de inmediato las partes deterioradas o rotas.

⚠ ADVERTENCIA: EL USO SEGURO DEL PRODUCTO REQUIERE MÁXIMA ATENCIÓN. Este producto no incluye un freno convencional; se para con ayuda del pedal del acelerador y la dirección. Lea la sección "Cómo conducir" de las páginas 47-49 de este Manual y practique para desarrollar las habilidades necesarias para utilizar el Crazy Cart XL Pro.

- **Infórmese y respete siempre las leyes y reglamentaciones locales, que puedan determinar los lugares permitidos para el uso del Crazy Cart XL Pro.** El Crazy Cart XL Pro está diseñado para ser usado en sitios de propiedad privada y en áreas cerradas, pero no en la vía pública ni en la acera. No circule con el producto eléctrico en zonas con presencia de peatones o tráfico vehicular.
- No coloque el interruptor de encendido del Crazy Cart XL Pro en la posición ON ni pise/active el pedal del acelerador a menos que esté sentado y en un entorno seguro en exteriores y adecuado para la práctica. Coloque siempre el interruptor de encendido en la posición OFF antes de salir del Crazy Cart XL Pro.
- Evite que las manos, los pies, el cabello, partes del cuerpo, vestuario o artículos similares entren en contacto con piezas móviles o las ruedas.
- Nunca suelte las manos del volante.
- Úselo a la defensiva. Preste atención a posibles obstáculos, que puedan enganchar las ruedas y obligar a un viraje brusco o llevar a la pérdida repentina del control. Tenga cuidado para esquivar a peatones, patinadores, patinetes, escúteres, bicicletas, niños o animales, que pudieran cruzarse en el camino, y respete los derechos y las propiedades de los demás.
- Este producto ha sido fabricado para rendir y durar, pero no es inmune a los daños. Chocar contra obstáculos o conducir de forma violenta puede sobreexigir y dañar cualquier producto, incluido el Crazy Cart XL Pro, y el conductor asume todos los riesgos por cualquier actividad de exigencia extrema. Este producto no es un "coche de choque".
- Nunca lleve pasajeros ni permita que más de una persona conduzca el producto eléctrico al mismo tiempo.
- Nunca use auriculares ni teléfonos móviles al circular. Nunca se haga remolcar por otro vehículo.



- No circule con el Crazy Cart XL Pro con tiempo lluvioso o heladas y nunca sumerja el producto eléctrico en el agua, ya que los componentes eléctricos y de propulsión podrían dañarse o crear otras condiciones de posible inseguridad.
- Las superficies húmedas, con baches, irregulares o rugosas pueden incrementar los riesgos. No conduzca este producto eléctrico sobre lodo, hielo, charcos ni agua. Evite la velocidad excesiva en trayectos en pendiente. No se arriesgue a dañar superficies como alfombras o pisos, usando el producto eléctrico en interiores.
- No circule nunca cerca de peldaños ni piscinas.
- No circule de noche ni con visibilidad limitada.
- No toque el motor eléctrico del producto cuando se usa (o después del uso), ya que puede calentarse mucho.
- Es posible que vea a personas en televisión o vídeos realizar piruetas o trucos en el Crazy Cart XL Pro. Pero estas personas han practicado mucho tiempo y aceptan los riesgos implícitos en la realización de trucos. La realización de trucos conlleva una serie de riesgos graves; no los subestime.
- Tenga cuidado y conozca sus propias limitaciones. El riesgo de sufrir lesiones aumenta en proporción al grado de dificultad en la conducción. El conductor asume todo riesgo por actividades violentas al conducir.

Equipo, vestuario, zapatos apropiados para conducir

- Utilice siempre equipo de protección apropiado, tal como un casco de seguridad aprobado (con la correa ajustada de forma segura), coderas y rodilleras. Un casco puede ser requerido por ley o regulación local en su área. Además, se recomienda que utilice una camisa de manga larga, pantalones largos y guantes.
- Siempre utilice zapatos atléticos (amarrados y con suelas de hule), nunca conduzca descalzo o en sandalias, y mantenga las correas de los zapatos amarradas y lejos de las llantas, el motor y el sistema de transmisión.

Uso del Cargador

- Nunca modifique el sistema eléctrico. Cualquier alteración puede causar un incendio. El uso del tipo incorrecto de baterías o carga puede causar una explosión.
- ANTES DE CADA USO: Cargue la batería durante AL MENOS 8 horas e infle los neumáticos con la PSI correcta.
- Tiempo de recarga: hasta 8 horas, aunque se encienda la luz verde. El tiempo de carga máximo recomendado es de 24 horas.
- Apáguelo después de cada uso. Es posible que la batería no pueda recargarse si se deja en modo "ON" y no se utiliza.
- NO realice la carga a la temperatura de congelación (0° C) o por debajo de esta.
- No permita que el cargador o la batería se sobrecalienten. Si los nota calientes, deje que se enfríen. Realice la carga solo a temperatura ambiente.
- No ponga el producto ni el cargador bajo el sol o en un ambiente caluroso. Manténgalo en un lugar a temperatura ambiente normal.
- La batería no debe ser desmontada, aplastada, perforada, abierta o dañada de ninguna forma.
- ¡NO guardar nunca a temperaturas de congelación o bajo cero! Las temperaturas de congelación dañarán permanentemente la batería.
- Deberá comprobarse periódicamente que el cargador suministrado con el Crazy Cart XL Pro eléctrico no presenta daños en el cable, el enchufe, la carcasa u otras partes. En caso de daños, no deberá cargarse el Crazy Cart XL Pro hasta que el cargador sea reparado o sustituido.
- Utilice únicamente el cargador recomendado por Razor.
- El cargador no es un juguete. El cargador debe ser utilizado por un adulto.
- No utilice el cargador cerca de materiales inflamables o de fuego.
- Desenchufe el cargador y desconéctelo del Crazy Cart XL Pro, cuando no lo utilice.
- No exceda el tiempo de carga.
- Desconecte siempre el Crazy Cart XL Pro del punto de carga antes de limpiarlo o pasarle un paño húmedo.
- No está diseñado para su uso en altitudes superiores a 2000 m sobre el nivel del mar.

Almacenamiento

- La exposición prolongada a los rayos UV, a la lluvia y a los elementos puede dañar los materiales envolventes; guárdelo en un espacio cerrado cuando no esté en uso.

Modelo	Tensión (nominal) V AC	Capacidad (nominal) Ah	Gama de temperatura de carga	Gama de temperatura de funcionamiento
Crazy Cart XL Pro	46.8	7.6	de 3° a 40°C de 37.4° a 104°F	de -15° a 45°C de 5° a 113°F

NO APLICAR EL SENTIDO COMÚN Y HACER CASO OMISO DE LAS ADVERTENCIAS ANTERIORES PUEDE AUMENTAR EL RIESGO DE SUFRIR LESIONES GRAVES. UTILIZAR [UTILICE] EL PRODUCTO CON LA DEBIDA PRECAUCIÓN Y PRESTANDO SUMA ATENCIÓN PARA GARANTIZAR UN MANEJO SEGURO.

RESPONSABILIDADES DEL SUPERVISOR:

- El supervisor deberá realizar las comprobaciones previas al funcionamiento del Crazy Cart XL Pro antes de cada uso como se aconseja en este manual.
- El supervisor debe demostrar y aconsejar al conductor sobre el uso correcto del Crazy Cart XL Pro como se indica en este manual.
- El supervisor se asegurará de que cualquier persona que use el Crazy Cart XL Pro tenga los conocimientos, la habilidad y la capacidad cognitiva para manejar el Crazy Cart XL Pro con seguridad.
- El supervisor deberá proporcionar supervisión continua durante el uso del Crazy Cart XL Pro.
- El supervisor se asegurará de que el conductor tenga el peso máximo y/o la edad mínima recomendados por el fabricante.
- El supervisor se asegurará de que el usuario disponga del equipo de protección adecuado, como un casco de seguridad homologado.
- El supervisor informará al conductor de las diversas advertencias de seguridad, directrices y riesgos potenciales de uso y uso indebido a los que se hace referencia en este manual del usuario y en las advertencias del producto.



Garantía Limitada:

“Esta garantía limitada es la única garantía para el presente producto. No existe ninguna otra garantía explícita o implícita. El fabricante garantiza que este producto está libre de defectos de fabricación durante un periodo de 90 días a partir de la fecha de compra. Esta garantía se anulará, cuando en algún momento el producto:

- se utilice con otros fines que no sean recreativos o de transporte;
- se modifique de alguna forma;
- se alquile.”



**CONTIENE BATERÍA DE ION DE LITIO. LAS
BATERÍAS DEBEN RECICLARSE.
EN CONFORMIDAD CON UL 2271**

▲ WARNING: Der Crazy Cart XL Pro entspricht nicht dem „gewöhnlichen Go-Kart“ und kann **deswegen mehr Übung beim Fahren erfordern**. Das Crazy Cart XL Pro ist so konzipiert, dass Bewegungen vorwärts, rückwärts, seitwärts sowie Drifts und sogar Rotation um die eigene Achse möglich sind – **und anstelle einer „herkömmlichen“ Bremse verwendet es diese neuen Funktionen, um ein schnelles Anhalten und Bremsen zu ermöglichen**. Es ist sehr wichtig, **langsam anzufangen** und sich mit den einzigartigen Lenk- und Bremsfunktionen des Crazy Cart XL Pro (auf Seiten 36-40 beschrieben) vertraut zu machen, bevor Sie schnelle Drehungen oder andere schnelle Bewegungen ausprobieren oder die Funktionen des Crazy Cart XL Pro in vollem Umfang nutzen. **Setzen Sie dieses Produkt in flachem offenes Gelände ohne jeglichen Verkehr oder andere Hindernisse ein.**

▲ WARNING: Fahren eines Elektrofahrzeuges ist mit potentiellen Gefahren verbunden. Unter bestimmten Umständen kann es zu einem Versagen der Ausrüstung ohne Verschulden seitens des Herstellers kommen. Wie auch andere Aufsitzelektronprodukte kann und soll sich das Crazy Cart XL Pro fortbewegen. Daher ist es auch möglich, die Kontrolle zu verlieren, herunterzufallen bzw. in eine gefährliche Situation zu geraten, die sich durch noch so große Sorgfalt, Anweisung oder Kenntnis nicht vermeiden lässt. In einem solchen Falle kann es trotz der Verwendung von Sicherheitsausrüstung und anderer Vorsichtsmaßnahmen zu ernsthaften Verletzungen oder Tod führen. **FAHREN AUF EIGENE GEFAHR. VERNUNFT WALTEN LASSEN.**

▲ WARNING: DIE ÜBERWACHUNG DURCH ELTERN ODER ANDERE ERWACHSENE BETREUUNGSPERSONEN IST UNERLÄSSLICH: Diese Anleitung enthält wichtige Informationen zur Sicherheit. Es liegt in Ihrer Verantwortung, diese Information zu lesen und sicherzustellen, dass alle Fahrer alle Warnungen, Vorsichtshinweise, Anweisungen und Sicherheitsaspekte befolgen. Vergewissern Sie sich, dass die jungen Fahrer dieses Produkt sicher und verantwortungsbewusst nutzen können. Razor empfiehlt die regelmäßige Überprüfung und Bekräftigung der Information in dieser Anweisung beim jüngeren Fahrer und Ihrerseits die Inspektion und Wartung des Gefährtes Ihrer Kinder um deren Sicherheit zu gewährleisten.

▲ WARNING: NICHT FÜR KINDER UNTER 16 JAHREN ODER SCHWERER ALS 109 KG ZULÄSSIG. Da bereits die Nutzung von Produkten wie dem Crazy Cart XL Pro eine mögliche Gefahr darstellt, sind die ELTERLICHE SORGFALT BEI DER AUSWAHL VON AN DAS ALTER DES KINDES ANGEMESSENEN FAHRZEUGEN UND DIE ELTERLICHE AUFSICHT IN SITUATIONEN, IN DENEN KINDER UNTERSCHIEDLICHEN ALTERS ZUGRIFF AUF DASSELBE FAHRZEUG HABEN KÖNNEN, NOTWENDIG. Nicht jedes Produkt ist für Kinder jeden Alters bzw. jeder Größe geeignet, daher findet man in dieser Produktgruppe unterschiedliche Altersempfehlungen, welche die Gefahrenarten und die zu erwartende geistigen und/oder körperlichen Fähigkeiten eines Kindes im Umgang mit diesen Gefahren berücksichtigen..

Razor empfiehlt, Kindern unter 16 Jahren den Gebrauch des Produkts nicht zu erlauben. Diese Empfehlung basiert nicht nur auf dem Alter, dem Gewicht oder der Höhe – sie spiegelt auch die erwartete Reife und Fahrfähigkeit sowie die physische Größe wieder. Die empfohlene Altersangabe für den Fahrer ab 16 Jahren ist nur eine Schätzung und hängt ab von Größe, Gewicht oder Können des Fahrers – nicht jedes Kind ab 16 Jahren bringt die erforderlichen Voraussetzungen für dieses Produkt mit. Wenn ein Fahrer nicht bequem auf das Crazy Cart XL Pro passt, sollte er nicht versuchen zu fahren. Die **Entscheidung der Eltern, ihrem Kind das Fahren auf diesem Produkt zu erlauben, sollte jedoch auf der Reife, der Fahrfähigkeit und der Fähigkeit zum Befolgen von Regeln basieren. Razor betont ausdrücklich, dass Erwachsene die Empfehlungen von Razor nicht ignorieren sollten und jüngeren Kindern das Fahren mit dem Crazy Cart XL Pro nicht erlauben sollten.**

DAS GEWICHT VON 109 KG DARF NICHT ÜBERSCHRITTEN WERDEN.

Das Gewicht des Fahrers ist darüber hinaus nicht gleichbedeutend damit, dass eine Person die geeignete Größe hat oder das Crazy Cart XL Pro sicher handhaben kann. Dieses Produkt von Kleinkindern fernhalten und daran denken, dass es nur für den Gebrauch durch Personen bestimmt ist, die das Produkt uneingeschränkt sicher und kompetent handhaben können.

Personen mit geistigen oder körperlichen Zuständen, durch die sie verletzungsgefährdet oder in ihrer körperlichen Geschicklichkeit oder geistigen Fähigkeiten darin behindert sind, Sicherheitsanweisungen zu erkennen, zu verstehen und zu befolgen sowie die der Benutzung des Produkts innewohnenden Gefahren zu verstehen, dürfen derartige, für ihre Fähigkeiten ungeeigneten Produkte nicht benutzen bzw. nicht die Erlaubnis zu deren Benutzung erhalten. Personen mit Herzkrankungen, Kopf-, Rücken- oder Nackenbeschwerden (oder vorangegangenen chirurgischen Eingriffen in diesen Bereichen) sowie Schwangere sollten darauf hingewiesen werden, das Produkt nicht zu benutzen.

HINWEIS: Diese Anleitung enthält zahlreiche Warnungen und Vorsichtshinweise bezüglich der Folgen durch unzureichende Wartung, Inspektion und unkorrekte Handhabung des elektrischen Aufsitzprodukts. Weil ein jeglicher Unfall ernsthafte Verletzungen und sogar den Tod zur Folge haben kann, wiederholen wir die Warnung vor etwaigen ernsthaften Verletzungen oder Tod nicht jedes Mal, wenn diese Möglichkeit erwähnt wird.

Prüfen und Warten des Crazy Cart XL Pro

Überzeugen Sie sich vor dem Benutzen, dass alle Schutzbleche und Abdeckungen vorhanden und gebrauchsfähig sind. Überzeugen Sie sich davon, dass der Hinterräder kleine Flachstellen durch Abnutzung aufweist. Prüfen Sie, ob die Teile ordnungsgemäß funktionieren, der Reifen des Hauptantriebsrades korrekt aufgepumpt ist und über ausreichendes Profil verfügt. Das Crazy Cart XL Pro sollte entsprechend der Anleitung des Herstellers und nur unter Verwendung von durch den Hersteller autorisierten Ersatzteilen gewartet und repariert werden. Eine Veränderung der ursprünglichen Konfiguration und des Herstellerentwurfs des Produkts sind nicht zulässig. Abgenutzte oder beschädigte Teile umgehend ersetzen.

▲ WARNING: EIN SICHERER BETRIEB ERFORDERT EINE HOHE AUFMERKSAMKEIT. Dieses Produkt ist nicht mit einer **herkömmlichen Bremse ausgestattet – Anhalten erfolgt durch Loslassen des Fahrpedals und durch Lenkbewegungen. Lesen Sie die Fahrhinweise auf Seiten 50-52 dieses Handbuchs und üben Sie, die erforderlichen Fähigkeiten zum Fahren des Crazy Cart XL Pro zu entwickeln.**

- Die **lokalen Gesetze und Vorschriften müssen immer überprüft und beachtet werden, weil sie die Zulässigkeit der Nutzung des Crazy Cart XL Pro nur an bestimmten Orten regeln können.** Das Crazy Cart XL Pro ist nur zur Benutzung auf Privatgrundstücken und in einer gesicherten Umgebung gedacht. Es sollte nicht auf öffentlichen Straßen oder Bürgersteigen genutzt werden. Das Elektrofahrzeug nicht in Bereichen mit Fußgänger- oder Fahrzeugaufkommen fahren.
- Drehen Sie den Ein-/Aus-Schalter des Crazy Cart XL Pro erst dann in die **ON**-Stellung oder betätigen Sie das Fahrpedal erst dann, wenn Sie sitzen und sich in einer sicheren und für das Fahren geeigneten Umgebung befinden. Drehen Sie den Ein-/Aus-Schalter immer in die **AUS**-Stellung, bevor Sie das Cart verlassen.
- Dafür sorgen, dass Hände, Füße, Haare, Körperteile, Kleidung oder Ähnliches nicht in Kontakt mit sich bewegenden Teilen oder Rädern kommen.
- Das Lenkrad jederzeit sicher fassen.
- Defensiv verhalten. Achten Sie auf potenzielle Hindernisse, die sich im Rad verfangen, Sie zum plötzlichen Ausweichen zwingen oder Verlust der Kontrolle zur Folge haben können. Vorsichtig sein und entgegenkommenden/querenden Fußgängern, Skatern, Skateboardern, Fahrrädern, Kindern oder Tieren ausweichen und Rechte und Eigentum der anderen respektieren.



- Obwohl das Produkt für optimale Leistung und Haltbarkeit entwickelt wurde, können Fehler auftreten. Das Anfahren von Hindernissen oder anderes aggressives Fahren können jedes Produkt einschließlich des Crazy Cart XL Pro überbelasten. Der Fahrer ist für alle durch Aktivitäten mit hoher Belastung verursachten Risiken verantwortlich. Das Fahrzeug ist kein „Autoscooter“.
- Niemals Passagiere mitnehmen oder mehr als eine Person gleichzeitig auf dem Elektrofahrzeug fahren lassen.
- Beim Fahren nie Kopfhörer oder Handys benutzen. Niemals sich von einem anderen Fahrzeug ziehen lassen.
- Das Crazy Cart XL Pro nicht bei Nässe oder Eis fahren und das Elektrofahrzeug niemals in Wasser tauchen, da die Elektro- und Antriebsteile durch das Wasser beschädigt werden oder andere mögliche Gefahren entstehen könnten.
- Nasse, rutschige, holprige, unebene und raue Oberflächen können zu einem erhöhten Risiko beitragen. Dieses Elektrofahrzeug nicht bei Matsch, Eis, Pfützen oder Wasser fahren. Übermäßige Geschwindigkeit wie beim Bergabfahren vermeiden. Nicht das Risiko von Schäden an Teppich oder Fußboden durch die Benutzung eines Elektrofahrzeugs im Haus eingehen.
- Nie in der Nähe von Treppenstufen oder Schwimmbecken benutzen.
- Nachts bzw. bei beschränkter Sicht nicht fahren.
- Den Elektromotor des Fahrzeugs während der Benutzung (oder danach) nicht berühren, da er sehr heiß werden kann.
- In TV-Sendungen oder in Videos sehen Sie möglicherweise Menschen, die Stunts oder Fahrtricks mit dem Crazy Cart XL Pro ausführen. Dies sind Personen, die lange Zeit geübt haben und sich der Risiken der Ausführung von Tricks bewusst sind. Gehen Sie nicht davon aus, dass Sie die gleichen Tricks ohne erhöhtes Risiko versuchen können.
- Seien Sie vorsichtig und kennen Sie Ihre eigenen Grenzen. Das Verletzungsrisiko steigt mit dem Schwierigkeitsgrad beim Fahren. Der Fahrer ist für alle Risiken im Zusammenhang mit aggressivem Fahrverhalten verantwortlich.

Geeignete Bekleidung Beim Fahren

- Immer geeignete Sicherheitsausrüstung tragen, wie z.B. einen zugelassenen Sicherheitshelm (mit festgezogenem Kinnriemen). Bei Ihnen kann durch örtlich geltendes Recht oder eine Vorschrift ein Helm gesetzlich vorgeschrieben sein. Ellbogen- und Knieschützer, ein langärmeliges Hemd, lange Hosen und Handschuhe werden empfohlen.
- Tragen Sie immer Sportschuhe (Schnürschuhe mit Gummisohle), fahren Sie niemals barfuß oder mit Sandalen, binden Sie die Schnürsenkel Ihrer Schuhe immer zu und halten Sie sie von Rädern, Motor und Antriebssystem fern.

Verwenden des Ladegeräts

- Die elektrische Anlage nie modifizieren! Änderungen können zu Bränden führen. Bei Verwendung eines falschen Batterietyps besteht Explosionsgefahr.
- VOR JEDEM GEBRAUCH: Die Batterie für MINDESTENS 8 Stunden aufladen und Reifen auf korrekten Druck aufpumpen.
- Nachladezeit: bis zu 8 Stunden, auch wenn die Leuchte auf grün wechselt. Die empfohlene maximale Ladezeit beträgt 24 Stunden.
- Nach jedem Fahren ausschalten. Nach dem Stehenlassen in der Stellung „ON“ (EIN) kann die Batterie möglicherweise nicht mehr aufgeladen werden.
- Nicht am oder unter dem Gefrierpunkt (0 °C) aufladen.
- Ladegerät und Akkupack nicht überhitzen lassen. Falls sich diese warm anfühlen, abkühlen lassen. Nur bei Zimmertemperatur aufladen.
- Das Produkt oder Ladegerät nicht der direkten Sonne oder Wärme aussetzen. Bei normaler Raumtemperatur aufbewahren.
- Akkupack darf nicht zerlegt, gequetscht, durchstoßen, geöffnet oder anderweitig beschädigt werden.
- NIEMALS bei Temperaturen in Nähe oder unterhalb des Gefrierpunktes lagern!
- Das mit dem elektrischen Crazy Cart XL Pro mitgelieferte Ladegerät sollte regelmäßig auf Schäden hin untersucht werden an Kabel, Stecker, Gehäuse und andere Teilen. Im Falle eines solchen Schadens darf das Crazy Cart XL Pro bis zur Reparatur bzw. Ersatz des Ladegerätes nicht geladen werden.
- Nur ein von Razor empfohlenes Ladegerät verwenden.
- Das Ladegerät ist kein Spielzeug. Benutzung des Ladegerätes nur durch Erwachsene.
- Ladegerät nicht in der Nähe brennbarer Materialien oder von offenem Feuer betreiben.
- Netzstecker des Ladegeräts und Ladekabel am Crazy Cart XL Pro abziehen, wenn es nicht im Gebrauch ist.
- Ladezeit nicht überschreiten.
- Das Crazy Cart XL Pro stets erst vom Ladegerät abnehmen, bevor es nass abgewischt oder mit einem feuchten Tuch gereinigt wird.
- Nicht zur Verwendung in Höhen von mehr als 2000 m über dem Meeresspiegel bestimmt.

Lagern

- Andauernde UV-Bestrahlung, Regen und Witterungseinflüsse können das Gehäuse beschädigen. Bei Nichtbenutzen in geschlossenen Räumen aufbewahren.

Modell	Nennspannung V=	Nennkapazität Ah	Ladetemperaturbereich	Betriebstemperaturbereich
Crazy Cart XL Pro	46.8	7.6	3° bis 40°C 37.4° bis 104°F	-15° bis 45°C 5° bis 113°F

NICHTBEACHTEN DES GESUNDEN MENSCHENVERSTANDES UND DER OBIGEN WARNUNGEN STEIGT DAS VERLETZUNGSRISIKO. ZUR SICHEREN HANDHABUNG MIT ENTSPRECHENDER AUFMERKSAMKEIT UND BESONDERER VORSICHT BENUTZEN.

VERANTWORTLICHKEITEN DER AUFSICHTSPERSON:

- Die Aufsichtsperson muss vor jeder Verwendung des Crazy Cart XL Pro die in diesem Handbuch empfohlenen Kontrollen vor dem Betrieb durchführen.
- Die Aufsichtsperson muss dem Fahrer die ordnungsgemäße Verwendung des Crazy Cart XL Pro wie in diesem Handbuch beschrieben zeigen und erläutern.
- Die Aufsichtsperson muss sicherstellen, dass jede Person, die den Crazy Cart XL Pro verwendet, sachkundig, fähig und kognitiv in der Lage ist, den Crazy Cart XL Pro sicher zu bedienen.
- Die Aufsichtsperson muss die Verwendung des Crazy Cart XL Pro kontinuierlich überwachen.
- Die Aufsichtsperson muss sicherstellen, dass der Fahrer die vom Hersteller empfohlene Gewichtsbegrenzung und/oder das Mindestalter erfüllt.

- Die Aufsichtsperson muss sicherstellen, dass der Fahrer geeignete Schutzausrüstung, wie einen zugelassenen Schutzhelm, trägt.
- Die Aufsichtsperson muss den Fahrer über die verschiedenen Sicherheitshinweise, Richtlinien und potenziellen Risiken sowie über Missbrauch, die in diesem Benutzerhandbuch und den Produktwarnungen erwähnt werden, informieren.

Begrenzte Gewährleistung:

Diese begrenzte Gewährleistung ist die einzige Gewährleistung für das Produkt. Es gibt keine weitere ausdrückliche oder stillschweigende Gewährleistung. Der Hersteller gewährleistet 90 Tage lang ab Kaufdatum, dass dieses Produkt frei von Herstellungsmängeln ist. Ein Verlust dieser begrenzten Gewährleistung ergibt sich falls dieses Produkt jemals:

- zu einem anderen Zweck als dem der Freizeitbeschäftigung oder des Transports genutzt wird;
- wie auch immer modifiziert wird;
- bei Verleih.



**ENTHÄLT LITHIUM-IONEN-AKKU. AKKUS
MÜSSEN RECYCLET WERDEN.
UUL 2271-KONFORM**





AVVERTENZE: Il Crazy Cart XL Pro non è un "normale" go-kart pertanto **richiede abilità superiori alla guida rispetto a un normale go-kart.** Il Crazy Cart XL Pro è progettato per consentire il movimento in avanti, indietro, lateralmente, in sovrasterzo e perfino di girare su se stesso e **invece del freno "tradizionale" utilizza queste nuove funzioni per consentire l'arresto rapido e la frenata.** È di fondamentale importanza **iniziare a poco a poco e dedicare del tempo ad abituarsi e a familiarizzare con il dispositivo di comando direzionale** del Crazy Cart XL Pro e con le possibilità di frenata (descritte a pagine 36-40), prima di effettuare sterzate rapide e movimenti veloci o altrimenti cercare di usare appieno le capacità del Crazy Cart XL Pro. **Il prodotto deve essere utilizzato in spazi aperti in piano, lontani da traffico o altri ostacoli.**

AVVERTENZE: L'utilizzo di un prodotto elettrico può essere un'attività pericolosa. Alcune condizioni possono provocare guasti al veicolo senza che il produttore ne sia responsabile. Come ogni altro veicolo elettrico, il Crazy Cart XL Pro può e deve essere destinato al movimento ed è, quindi, possibile perdere il controllo, cadere e/o trovarsi in situazioni pericolose che nessun tipo di attenzione, istruzioni o esperienza possono evitare. Se ciò si verifica, è possibile ferirsi seriamente o morire anche utilizzando un equipaggiamento di sicurezza o prendendo altre precauzioni. **GUIDARE A PROPRIO RISCHIO E PERICOLO E USANDO IL BUONSENSO.**

AVVERTENZE: LA SUPERVISIONE E LA RESPONSABILITÀ DEI GENITORI E DEGLI ADULTI SONO NECESSARIE: Il presente manuale contiene importanti informazioni sulla sicurezza. È responsabilità dei genitori leggere queste informazioni ed assicurarsi che chi guida il prodotto sia consapevole di tutte le avvertenze, precauzioni, istruzioni e argomenti relativi alla sicurezza. Assicurarsi anche che il conducente del prodotto sia capace di utilizzare questo veicolo in modo sicuro e responsabile. Razor consiglia che periodicamente si rileggano e si confermino le informazioni contenute in questo manuale con i giovani utilizzatori e che si effettuino i controlli e la necessaria manutenzione per garantire la sicurezza dei bambini.

AVVERTENZE: NON ADATTO AI BAMBINI DI ETÀ INFERIORE A 16 ANNI O CHE PESANO PIÙ DI 109 KG. Poiché i prodotti, come il Crazy Cart XL Pro, possono presentare pericoli potenziali legati al loro utilizzo, I GENITORI HANNO LA RESPONSABILITÀ DI SCEGLIERE IL PRODOTTO ADATTO ALL'ETÀ DEL BAMBINO O È RICHIESTA LA LORO SUPERVISIONE I SITUAZIONI IN CUI I BAMBINI DI DIVERSE ETÀ POSSONO ACCEDERE AL PRODOTTO STESSO. Non tutti i prodotti sono adatti alle varie età o al diverso peso dei bambini, in questa categoria di prodotti sono indicate le avvertenze per le diverse età allo scopo di riflettere al meglio la natura dei pericoli e l'abilità auspicabile mentale o fisica, o entrambe, di un bambino di affrontare i pericoli.

Razor consiglia che ai bambini di età inferiore a 16 anni sia impedito di usare questo prodotto. Questo consiglio non si basa solo sull'età o sul peso ma riflette anche le valutazioni sulla maturità, l'abilità e la corporatura. L'età minima consigliata di 16 anni è solo indicativa e può essere condizionata dalle dimensioni, dal peso e dall'abilità del conducente. Non tutti i bambini di 16 anni possono usare questo prodotto. Ovviamente, qualsiasi conducente che non si senta a proprio agio sul Crazy Cart XL Pro non deve cercare di guidarlo, ma **il consenso dei genitori all'impiego di questo prodotto da parte dei bambini deve basarsi sulla valutazione della loro maturità, abilità e capacità nel seguire le regole. Razor pone l'accento sul fatto che gli adulti non devono in alcun caso trascurare i consigli di Razor o consentire ai bambini più piccoli di guidare il Crazy Cart XL Pro.**

NON SUPERARE IL PESO MASSIMO DI 109 Kg. Il solo peso del conducente non è indicativo del fatto che la sua statura sia adatta a guidare e mantenere il controllo del Crazy Cart XL Pro. Tenere questo prodotto lontano dalla portata dei bambini piccoli e ricordare che l'uso del veicolo è riservato esclusivamente a persone

che abbiano, come requisito minimo, familiarità con il veicolo e siano in grado di utilizzarlo con competenza.

Persone che soffrono di problemi fisici o mentali, che potrebbero incorrere in lesioni personali o pregiudicare la propria abilità fisica o capacità mentale di riconoscere, comprendere e seguire le istruzioni di sicurezza con i rischi potenziali inerenti all'uso del prodotto, non devono usare, o deve essere loro impedito di usare prodotti inadatti per le loro capacità. Persone affette da problemi cardiaci, disturbi a testa, schiena o collo (o che sono state sottoposte a interventi chirurgici in queste zone del corpo in passato), o donne in gravidanza devono essere avvertite di non usare questo prodotto.

AVVERTENZE: Il presente manuale contiene avvertenze e precauzioni che riguardano le conseguenze risultanti dal mancato rispetto delle istruzioni per la manutenzione, il controllo e il corretto utilizzo del prodotto elettrico. Poiché qualsiasi incidente potrebbe causare lesioni personali e portare anche alla morte, non saranno ripetute le avvertenze relative al rischio di gravi lesioni o morte ogni volta che si fa accenno a tale eventualità.

Controllo e Manutenzione del Crazy Cart XL Pro

Prima dell'uso, assicurarsi che tutte le protezioni o le altre coperture siano a posto ed efficienti. Assicurarsi che le ruote non presentino zone lisce o un'usura eccessiva. Controllare che i pezzi funzionino correttamente, che lo pneumatico principale sia debitamente gonfiato e ci sia sufficiente battistrada. Il Crazy Cart XL Pro deve essere mantenuto e riparato seguendo le istruzioni del produttore, utilizzando solo pezzi di ricambio autorizzati dal produttore e non modificando il design e la struttura originale del produttore. Sostituire immediatamente le parti usurate o danneggiate.

AVVERTENZE: UN AZIONAMENTO SICURO NECESSITA DI MOLTA ATTENZIONE. Questo prodotto non ha un freno tradizionale, si frena usando il pedale dell'acceleratore e la sterzata. Leggere la sezione "Come azionare" a pagine 53-55 di questo Manuale ed esercitarsi per sviluppare le proprie abilità nella guida del Crazy Cart XL Pro.

- Controllare e rispettare sempre le leggi e le normative locali che potrebbero interessare i luoghi in cui il Crazy Cart XL Pro può essere utilizzato. Il Crazy Cart XL Pro è destinato ad essere utilizzato su proprietà private o circuiti chiusi e non su strade pubbliche o marciapiedi. Non guidare il prodotto elettrico in zone dove sono presenti pedoni o traffico di veicoli.
- Non posizionare l'interruttore del Crazy Cart XL Pro su **ON** o premere/attivare il pedale dell'acceleratore finché non si è seduti e non ci si trova in un ambiente all'esterno adatto alla guida. Posizionare sempre l'interruttore su **OFF** prima di uscire dal Crazy Cart XL Pro.
- Fare attenzione affinché mani, piedi, capelli, parti del corpo, abbigliamento o similari non entrino in contatto con parti in movimento o con le ruote.
- Tenere sempre strette le mani sul manubrio.
- Guidare con prudenza. Fare attenzione agli ostacoli potenziali che potrebbero impigliarsi nella/e ruota/e o obbligare a sterzare improvvisamente o a perdere il controllo. Fare attenzione ad evitare pedoni, pattinatori, monopattini, motorini, biciclette, bambini o animali che potrebbero trovarsi sul percorso e rispettare i diritti e le proprietà altrui.
- Questo prodotto è stato progettato per fornire alte prestazioni e durare nel tempo, ma può essere soggetto a danni. I salti o una guida spericolata possono creare un eccessivo sforzo e danneggiare qualsiasi prodotto, incluso il Crazy Cart XL Pro e il conducente si assume tutti i rischi associati alla pratica di attività che provocano un'eccessiva sollecitazione. Questo prodotto non è un "autoscontro".
- Non trasportare mai passeggeri o permettere che più di una persona alla volta guidi il prodotto elettrico.
- Non utilizzare cuffie o telefoni cellulari alla guida. Non gareggiare con altri veicoli.

- Non guidare il Crazy Cart XL Pro quando piove o la temperatura esterna è gelida e non immergere mai il prodotto elettrico in acqua, poiché i componenti elettrici e di guida potrebbero essere danneggiati dall'acqua o generare altre condizioni pericolose.
- Le superfici bagnate, scivolose, accidentate, irregolari o ruvide possono aumentare i rischi. Non utilizzare questo prodotto elettrico su fango, ghiaccio, pozzanghere o acqua. Evitare la velocità eccessiva che può essere associata alle corse in discesa. Evitare di danneggiare superfici come tappeti o pavimenti utilizzando il prodotto elettrico in ambienti al chiuso.
- Non utilizzare in prossimità di gradini o piscine.
- Non utilizzare di notte o quando la visibilità è limitata.
- Non toccare il motore elettrico del prodotto quando è in funzione (o dopo il suo utilizzo) perché la sua temperatura potrebbe essere troppo elevata.
- Vedrete sicuramente video o persone in televisione fare acrobazie e cose spericolate sul Crazy Cart XL Pro. Queste persone usano il monopattino da molti anni e accettano i rischi legati a una guida acrobatica. Non pensate di fare le stesse acrobazie senza incorrere in gravi rischi.
- Fare attenzione e riconoscere i propri limiti. Il rischio di infortuni è maggiore se si guida in modo spericolato. Il conducente si assume tutti i rischi associati a una guida aggressiva.



Abbigliamento Adeguato

- Indossare sempre l'equipaggiamento protettivo, come un casco di sicurezza omologato (con il sottogola debitamente allacciato). L'utilizzo del casco può essere richiesto da leggi o regolamenti locali della vostra zona. Si raccomanda l'uso di una maglietta a maniche lunghe, pantaloni lunghi e guanti.
- Indossare sempre le scarpe di ginnastica (scarpe allacciate con suole in gomma), non guidare a piedi nudi o con i sandali e tenere i lacci delle scarpe sempre legati e lontani dalle ruote, dal motore e dal sistema di trasmissione.

Utilizzo del Caricabatteria

- Non modificare il sistema elettrico. Le modifiche potrebbero causare incendi. L'utilizzo di una batteria o di un caricabatteria non adatto potrebbe provocare un'esplosione.
- PRIMA DI OGNI UTILIZZO: Caricare la batteria per ALMENO 8 ore prima di ogni utilizzo e gonfiare gli pneumatici secondo la corretta pressione in PSI.
- Tempo di ricarica: fino a 8 ore, anche se le luci diventano verdi. Il tempo di carica massimo consigliato è di 24 ore.
- Spegnerne dopo ogni corsa. La batteria potrebbe non caricarsi se lasciata su "ON" senza essere utilizzata.
- NON caricare a temperature uguali o sotto la temperatura di congelamento (0 °C).
- Evitare il surriscaldamento del caricabatteria e delle batterie. Se emanano calore, raffreddarli. Caricare solo a temperatura ambiente.
- Non lasciare il prodotto o il caricabatteria esposto al sole o in un ambiente caldo. Conservare a temperatura ambiente.
- Le batterie non devono essere smontate, schiacciate, bucate, aperte o altrimenti danneggiate.
- NON conservare a temperature uguali o sotto lo zero! Temperature uguali allo zero danneggiano irrimediabilmente la batteria.
- Il caricabatteria in dotazione con il Crazy Cart XL Pro elettrico deve essere controllato periodicamente per rilevare eventuali danni del cavo, della spina, dell'involucro e di altre parti. In caso di danno, il Crazy Cart XL Pro non deve essere caricato fino ad avvenuta riparazione o sostituzione del caricabatteria.
- Utilizzare solo il caricabatteria consigliato da Razor.
- Il caricabatteria non è un giocattolo. Il caricabatteria deve essere utilizzato solo da un adulto.
- Non utilizzare il caricabatteria in prossimità di materiali infiammabili o di fiamme aperte.
- Rimuovere il caricabatteria e scollegarlo dal Crazy Cart XL Pro quando non viene utilizzato.
- Non superare il tempo di ricarica richiesto.
- Disconnettere sempre il caricabatteria prima di effettuare le operazioni di pulizia del Crazy Cart XL Pro con un panno umido.
- Non destinato all'uso con altitudini superiori a 2000 m sul livello del mare.

Conservazione

- L'esposizione prolungata a raggi UV, pioggia e agenti atmosferici può danneggiare il materiale di rivestimento; conservare all'interno quando non viene utilizzato.

Modello	Voltaggio (nominale) tensione continua	Capacità (nominale) ampere-ora	Intervallo delle temperature di carica	Intervallo delle temperature di funzionamento
Crazy Cart XL Pro	46.8	7.6	Da 3° a 40°C Da 37.4° a 104°F	Da -15° a 45°C Da 5° a 113°F

LA MANCANZA DI BUON SENSO E L'INOSSERVANZA DEGLI AVVERTIMENTI DI CUI SOPRA AUMENTANO IL RISCHIO DI LESIONI PERSONALI. USARE CON LA DOVUTA PRUDENZA E CON SERIA ATTENZIONE PER GARANTIRE LA SICUREZZA.

RESPONSABILITÀ DEL SUPERVISORE:

- Il supervisore deve eseguire i controlli pre-operativi sul Crazy Cart XL Pro prima di ogni utilizzo, come indicato nel presente manuale.
- Il supervisore deve mostrare e consigliare al guidatore l'uso corretto del Crazy Cart XL Pro come indicato nel presente manuale.
- Il supervisore deve verificare che chiunque utilizzi il Crazy Cart XL Pro abbia le conoscenze e le capacità cognitive per utilizzare il Crazy Cart XL Pro in modo sicuro.
- Il supervisore deve garantire una supervisione costante durante l'utilizzo del Crazy Cart XL Pro.
- Il supervisore deve assicurarsi che il guidatore soddisfi il peso massimo e/o l'età minima raccomandati dal produttore.
- Il supervisore deve assicurarsi che il guidatore abbia un equipaggiamento protettivo adeguato, come un casco di sicurezza approvato.
- Il supervisore deve informare il guidatore delle varie avvertenze di sicurezza, delle linee guida e dei potenziali rischi legati all'uso e all'abuso, citati nel presente manuale d'uso e nelle avvertenze sul prodotto.



Garanzia Limitata:

Questa garanzia limitata è l'unica garanzia per questo prodotto.

Non esiste nessun'altra garanzia esplicita o implicita.

Il produttore garantisce che questo prodotto è privo di difetti di produzione per un periodo di 90 giorni dalla data di acquisto.

Questa Garanzia Limitata sarà invalidata se il prodotto e:

- utilizzato per scopi diversi dal divertimento o dal trasporto;
- modificato in qualsiasi sua parte;
- prestato.



**CONTIENE BATTERIE AGLI IONI DI LITIO.
LE BATTERIE DEVONO ESSERE RICICLATE.
CERTIFICAZIONE UL 2271**

▲ OSTRZEŻENIE: Crazy Cart XL Pro to nie zwykły gokart, dlatego jazda na nim **wymaga większych umiejętności**. Crazy Cart XL Pro umożliwia ruch do przodu, do tyłu, w poprzek, ślizg po łuku, a nawet obroty. **Te manewry umożliwiają bardzo szybkie zatrzymanie zabawki i hamowanie bez użycia „standardowego” hamulca.** Niezwykle ważne jest, **aby rozpocząć jazdę powoli i zapoznać się z wyjątkowymi metodami sterowania oraz hamowania** Crazy Cart XL Pro (opisanymi na stronach 36-40) przed próbą wykonania szybkich zwrotów lub innych operacji pozwalających na pełne wykorzystanie możliwości Crazy Cart XL Pro. **Z produktu można korzystać na płaskiej otwartej przestrzeni, na której nie ma ruchu kołowego ani innych przeszkód.**

▲ OSTRZEŻENIE: Korzystanie z każdego produktu o napędzie elektrycznym może być niebezpieczne. W pewnych warunkach sprzęt może zawieść bez winy producenta. Podobnie jak inne elektryczne zabawki do jazdy, także Crazy Cart XL Pro może się poruszać, dlatego możliwa jest utrata kontroli na tym produktem, które on upaść i/lub uczestniczyć w niebezpiecznych sytuacjach, których nie można wyeliminować poprzez zachowanie uwagi, odpowiednie instrukcje ani doświadczenie. Gdy taka sytuacja ma miejsce, użytkownik może zostać poważnie ranny lub może nawet dojść do jego zgonu, nawet jeśli korzysta ze sprzętu ochronnego i stosuje inne środki bezpieczeństwa. JAZDA ODBYWA NA WŁASNE RYZYKO I MUSI BYĆ ZGODNA ZE ZDROWYM ROZSĄDKIEM.

▲ OSTRZEŻENIE: ODPOWIEDZIALNOŚĆ I NADZÓR MUSZĄ PRZEJĄĆ NA SIEBIE RODZICE I OSOBY DOROSŁE: Ta instrukcja zawiera ważne informacje dotyczące bezpieczeństwa. Użytkownik powinien przejrzeć te informacje i dopilnować, aby wszystkie osoby jeżdżące znały wszystkie ostrzeżenia, uwagi, instrukcje i kwestie dotyczące bezpieczeństwa, a także zapewnić bezpieczne i odpowiedzialne korzystanie z tego produktu przez młodych użytkowników. Firma Razor zaleca okresowe przeglądanie i przypominanie informacji zawartych w tej instrukcji młodym użytkownikom, a także kontrolowanie i konserwowanie produktu używanego przez dziecko w celu zapewnienia bezpieczeństwa.

▲ OSTRZEŻENIE: PRODUKT NIEPRZEZNACZONY DLA DZIECI PONIŻEJ 16 LAT LUB WAŻĄCYCH WIĘCEJ NIŻ 109 KG. Ponieważ użytkowanie produktów takich jak Crazy Cart XL Pro może być niebezpieczne, należy podkreślić ODPOWIEDZIALNOŚĆ RODZICÓW ZA DOBÓR PRODUKTÓW DO JAZDY ODPOWIEDNIACH DO WIEKU DZIECKA LUB NADZÓR RODZICIELSKI W SYTUACJACH, GDY DZIECI W RÓŻNYM WIEKU MOGĄ MIEĆ DOSTĘP DO TYCH SAMYCH PRODUKTÓW DO JAZDY. Nie każdy produkt jest odpowiedni dla każdego wieku i wielkości dziecka – w przypadku tej kategorii produktów występują różne zalecenia w zależności od wieku, które odzwierciedlają naturę zagrożenia oraz możliwości psychoruchowe osoby jeżdżącej.

Firma Razor zaleca, aby nie zezwalać dzieciom w wieku do lat 16 na korzystanie z produktu. To zalecenie jest oparte nie tylko na wieku, ale także dotyczy wagi i wzrostu – uwzględnia oczekiwaną dojrzałość i umiejętności oraz wzrost dziecka. Zalecany wiek osoby jeżdżącej, czyli co najmniej 16 lat, jest jedynie szacunkowy; na to zalecenie mogą wpłynąć wzrost, waga i umiejętności dziecka – nie każde dziecko w wieku lat 16 będzie mogło używać tego produktu. Osoba, która nie mieści się wygodnie w produkcie Crazy Cart XL Pro, nie powinna próbować nim jeździć, a **decyzja rodzica o zezwoleniu dziecku na kierowanie tym produktem powinna być oparta na ocenie dojrzałości dziecka, jego umiejętności i zdolności do przestrzegania zasad. Firma Razor podkreśla, że osoby dorosłe nie powinny ignorować zaleceń firmy lub pozwalać młodszym dzieciom na jazdę produktem Crazy Cart XL Pro.**

NIE PRZEKRACZAJ LIMITU WAGI 109 kg. Sama waga osoby jeżdżącej nie oznacza, że wielkość dziecka jest odpowiednia do jazdy i utrzymywania kontroli nad Crazy Cart XL Pro. Trzymać produkt

z dala od małych dzieci i pamiętać, że jest on przeznaczony do korzystania przez osoby, które mogą co najmniej zupełnie swobodnie i pewnie go obsługiwać.

Osoby o stanie mentalnym lub fizycznym, który może narazić je na uraz ciała lub obniżyć ich zręczność fizyczną albo zdolność do rozpoznawania, rozumienia i przestrzegania instrukcji oraz zrozumienia zagrożeń związanych z używaniem produktu, nie powinny używać produktów nieodpowiednich do ich umiejętności. Osoby z chorobami serca, dolegliwościami związanymi z głową, plecami lub szyją (lub przed operacjami związanymi z tymi częściami ciała) oraz kobiety w ciąży nie powinny korzystać z tego produktu.

UWAGA: Ta instrukcja zawiera wiele ostrzeżeń i środków ostrożności dotyczących konsekwencji zaniechania konserwacji, przeglądów i prawidłowego używania elektrycznego produktu do jazdy. Każde zdarzenie może powodować poważny uraz lub nawet śmierć, dlatego nie powtarzamy ostrzeżenia o możliwości poważnego urazu lub śmierci za każdym razem, gdy taka możliwość jest wymieniana.

Kontrola i Konserwacja Crazy Cart XL Pro

Przed użyciem sprawdź, czy wszystkie osłony oraz pokrywy są na miejscu i w dobrym stanie. Sprawdź, czy na kołach nie ma płaskich miejsc wynikających ze zużycia. Sprawdź, czy części działające prawidłowo, główna opona jest napompowana prawidłowo i ma wystarczający bieżnik. Crazy Cart XL Pro należy konserwować i naprawiać zgodnie ze specyfikacjami producenta, korzystając tylko z oryginalnych części zamiennych. Nie należy zmieniać konstrukcji ani konfiguracji produktu. Natychmiast wymieniać zużyte lub uszkodzone części.

▲ OSTRZEŻENIE: BEZPIECZNA OBSŁUGA WYMAGA ZACHOWANIA UWAGI. Ten produkt nie jest wyposażony w tradycyjny hamulec – zatrzymanie wymaga użycia pedału przyspieszenia i skrętu. Przeczytaj sekcję „Jak obsługiwać” na stronach 56-58 tej instrukcji i ćwicz, by nabyć umiejętności za pomocą Crazy Cart XL Pro.

- **Zawsze sprawdzaj i przestrzegaj lokalnych przepisów i uregulowań, które mogą obowiązywać w miejscach używania Crazy Cart XL Pro.** Produkt Crazy Cart XL Pro jest przeznaczony do korzystania na terenie prywatnym i zamkniętych trasach, a nie na drogach publicznych czy chodnikach. Nie jeździć elektrycznym pojazdem w miejscach, w których występuje ruch pieszych lub pojazdów.
- Nie obracać wyłącznika zasilania Crazy Cart XL Pro do pozycji **ON (WŁ.)** ani nie naciskać/aktywować pedału przyspieszenia, nie siedząc w bezpiecznej pozycji, gdy otoczenie jest odpowiednie do jazdy. Zawsze bezpieczny przełącznik zasilania do pozycji **OFF (WYŁ.)** przed opuszczeniem Crazy Cart XL Pro.
- Nie pozwalaj, aby dłonie, stopy, włosy, części ciała, odzież lub inne elementy stykały się z ruchomymi częściami, lub kołami.
- Trzymać cały czas kierownicę.
- Jeździć z zachowaniem ostrożności. Uważać na potencjalne przeszkody, które mogłyby uwięzić koło lub zmusić do gwałtownego skrętu lub utraty kontroli. Omijać pieszych, wrotkarzy, deskorolkarzy, użytkowników innych hulajnog, rowerzystów, dzieci i zwierząt, które mogą znaleźć się na drodze, a także szanować prawa i mienie innych.
- Ten produkt został wyprodukowany z myślą o wyjądnosci i trwałości, ale nie jest niezniszczalny. Uderzenie o przeszkody lub inne formy agresywnej jazdy mogą przeciążyć i uszkodzić każdy produkt, także Crazy Cart XL Pro, a kierujący przyjmuje na siebie całe ryzyko związane z takim trybem jazdy. Ten produkt nie jest pojazdem do zderzenia.
- Nigdy nie wozić pasażerów ani nie pozwalać więcej niż jednej osobie na jazdę tym produktem.
- Podczas jazdy nigdy nie używać słuchawek ani nie rozmawiać przez telefon komórkowy. Podczas jazdy nigdy nie podpicpać się do innego produktu.



- Nie jeździć Crazy Cart XL Pro w warunkach mokrych lub śnieżnych i pod żadnym pozorem nie zanurzać produktu elektrycznego w wodzie, ponieważ podzespoły elektryczne i napędowe mogą zostać uszkodzone przez wodę lub spowodować inne potencjalnie niebezpieczne sytuacje.
- Mokre, śliskie, nierówne lub chropowate powierzchnie mogą zwiększyć ryzyko. Nie jeździć produktem elektrycznym po błocie, lodzie, bajorach lub wodzie. Nie rozwijać nadmiernej prędkości podczas jazdy z górki. Nigdy nie ryzykować uszkodzenia powierzchni, takich jak dywan czy podłoga, jeżdżąc wewnątrz budynku.
- Nigdy nie używać w pobliżu schodów lub basenu.
- Nie jeździć nocą ani gdy widoczność jest obniżona.
- Podczas korzystania z produktu lub po zatrzymaniu nie dotykać silnika elektrycznego, gdyż może być bardzo gorący.
- W telewizji lub na materiałach wideo można zobaczyć ludzi wykonujących akrobacje kaskaderskie na Crazy Cart XL Pro. Osoby te trenowały przez długi czas i akceptują zagrożenia związane z wykonywaniem trików podczas jazdy. Nie zakładaj, że możesz wykonać te same triki bez ryzyka.
- Zachowaj uwagę i nie wykraczaj poza granice swoich umiejętności. Ryzyko urazu zwiększa się wraz ze wzrostem trudności jazdy. Użytkownik przyjmuje na siebie całe ryzyko związane z agresywną jazdą.

Odowiedni Strój do Jazdy

- Zawsze należy nosić odpowiedni sprzęt ochronny, tj. posiadający dopuszczenie kask bezpieczeństwa (z bezpiecznie zapiętym paskiem). Kask może być wymagany przez przepisy lokalne lub miejscowe uregulowania. Ponadto zaleca się noszenie ochraniaczy łokci i kolan, koszuli z długimi rękawami, długich spodni i rękawic.
- Zawsze należy nosić buty sportowe (buty wiązane sznurowadłami z gumowymi podeszwami), nigdy nie jeździć boso lub w sandałach, mieć związane sznurowadła i trzymać je z dala od kół, silnika i napędu.

Używanie ładowarki

- Zakaz modyfikacji układów elektrycznych. Modyfikacja może być przyczyną pożaru. Użycie nieprawidłowego typu akumulatora lub ładowarki może spowodować eksplozję.
- PRZED KAŻDYM UŻYCIEM: Ładować akumulator przez CO NAJMNIEJ 8 godzin i napompować opony do odpowiedniego ciśnienia.
- Czas ponownego ładowania: do 8 godzin, nawet jeśli lampka zmienia kolor na zielony. Zalecany maksymalny czas ładowania to 24 godziny.
- Wyłączyć po każdej jeździe. Akumulator może nie zostać naładowany, gdy urządzenie jest włączone, a nie używane.
- NIE ładować w temperaturze równej 0°C lub niższej.
- Nie dopuścić do przegrzania ładowarki lub zestawu akumulatorów. Jeśli są ciepłe, pozostawić do ostygnięcia. Ładować tylko w temperaturze pokojowej.
- Nie umieszczać produktu lub ładowarki w promieniach słońca lub gorącym miejscu. Utrzymywać w normalnej temperaturze pokojowej.
- Zestawu akumulatorów nie należy demontować, zgniatać, dziurawić, otwierać ani w inny sposób uszkadzać.
- NIE przechowywać w temperaturze równej lub niższej niż zero stopni! Ujemne temperatury trwale uszkadzają akumulator.
- Ładowarka dostarczona wraz z elektrycznym produktem Crazy Cart XL Pro powinna być regularnie sprawdzana pod kątem uszkodzeń przewodu, wtyczki, obudowy i innych części. W przypadku takiego uszkodzenia nie można ładować produktu Crazy Cart XL Pro aż do naprawy lub wymiany ładowarki.
- Używać tylko ładowarkę zalecaną przez firmę Razor.
- Ładowarka nie jest zabawką. Powinna być obsługiwana przez osobę dorosłą.
- Nie używać ładowarki w pobliżu materiałów palnych lub otwartego ognia.
- Wyjąć ładowarkę z gniazda i odłączyć od produktu Crazy Cart XL Pro, gdy nie jest używana.
- Nie przekraczać czasu ładowania.
- Zawsze odłączyć produkt Crazy Cart XL Pro od ładowarki przed przetarciem jej lub czyszczeniem wilgotną szmatką.
- Nieprzeznaczona do użytku na wysokości powyżej 2000 m n.p.m.

Przechowywanie

- Długa ekspozycja na działanie promieni UV, deszcz i czynniki pogodowe może uszkodzić materiały obudowy; produkt przechowywać w pomieszczeniu, gdy nie jest używany.

Model	Napięcie (znamionowe) Vdc	Pojemność (znamionowa) Ah	Zakres temperatur ładowania	Zakres temperatur pracy
Crazy Cart XL Pro	46,8	7,6	3° do 40°C 37,4° do 104°F	-15° do 45°C 5° do 113°F

NIEPRZESTRZEGANIE ZASAD ZDROWEGO ROZSĄDKU I POWYŻSZYCH OSTRZEŻEŃ ZWIĘKSZA RYZYKO POWAŻNEGO URAZU. UŻYWAĆ Z UWAGĄ, ZWRACAJĄC UWAGĘ NA BEZPIECZNĄ OBSŁUGĘ.

ZAKRES ODPOWIEDZIALNOŚCI OPIEKUNA:

- Przed każdym użyciem opiekun powinien sprawdzić pojazd Crazy Cart XL Pro zgodnie z zaleceniami zawartymi w niniejszej instrukcji.
- Opiekun musi zaprezentować i objaśnić kierowcy, jak należy prawidłowo korzystać z modelu Crazy Cart XL Pro, opierając się na zamieszczonych tu wskazówkach.
- Opiekun jest zobowiązany upewnić się, że każda osoba, której powierzono obsługę pojazdu Crazy Cart XL Pro, ma odpowiednią wiedzę, umiejętności oraz zdolności poznawcze umożliwiające bezpieczną jazdę.
- Podczas użytkowania pojazdu Crazy Cart XL Pro opiekun musi prowadzić stały nadzór.
- Opiekun musi sprawdzić, czy kierowca spełnia wymagania producenta dotyczące maksymalnej wagi i/lub minimalnego wieku.
- W gestii opiekuna leży zapewnienie mu odpowiedniego sprzętu ochronnego, takiego jak zatwierdzony do danego zastosowania kask.
- Opiekun musi uświadomić kierowcy potencjalne zagrożenia dla bezpieczeństwa, przedstawić zasady obsługi sprzętu oraz wyjaśnić ew. ryzyko wskutek prawidłowego i niewłaściwego użytkowania go. Powinien przy tym posiłkować się niniejszą instrukcją oraz zamieszczonymi na produkcie ostrzeżeniami.

**Ograniczona gwarancja:**

Ta ograniczona gwarancja jest jedyną gwarancją na ten produkt. Nie obowiązuje żadna inna jawna lub dorozumiana gwarancja. Producent gwarantuje, że ten produkt będzie wolny od wad produkcyjnych przez okres 90 dni od zakupu. Ta ograniczona gwarancja zostaje unieważniona, gdy produkt:

- zostanie użyty w sposób inny niż do rekreacji lub transportu;
- zostanie w jakikolwiek sposób zmodyfikowany;
- zostanie wypożyczony.



ZAWIERA ZESTAW BATERII LITOWO-JONOWYCH. BATERIE NALEŻY PODDAĆ RECYKLINGOWI. ZGODNOŚĆ Z NORMĄ UL 2271

EN Changing the speed setting.
FR Modification du réglage de vitesse

ES Cambio de los ajustes de velocidad.
DE Ändern der Geschwindigkeitseinstellung.

IT Modifica dell'impostazione della velocità.
PL Zmiana ustawienia prędkości.

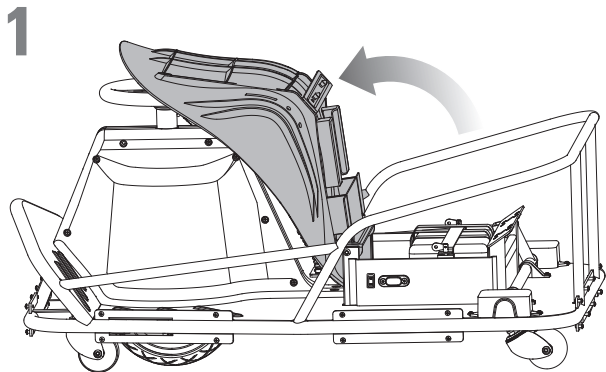
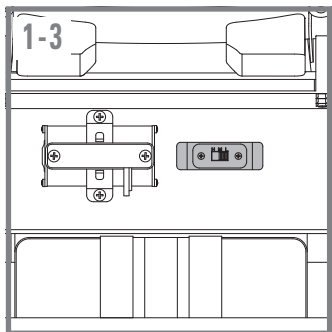

2

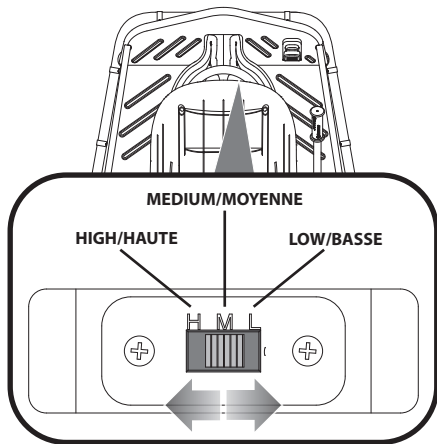

H	HIGH/ HAUTE	≤21.3 KM/H (13.3 MPH)
M	MEDIUM/ MOYENNE	≤16.1 KM/H (10 MPH)
L	LOW/ BASSE	≤7.9 KM/H (4.9 MPH)

3

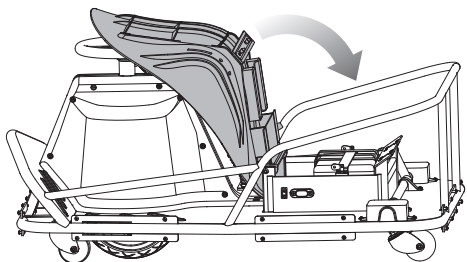

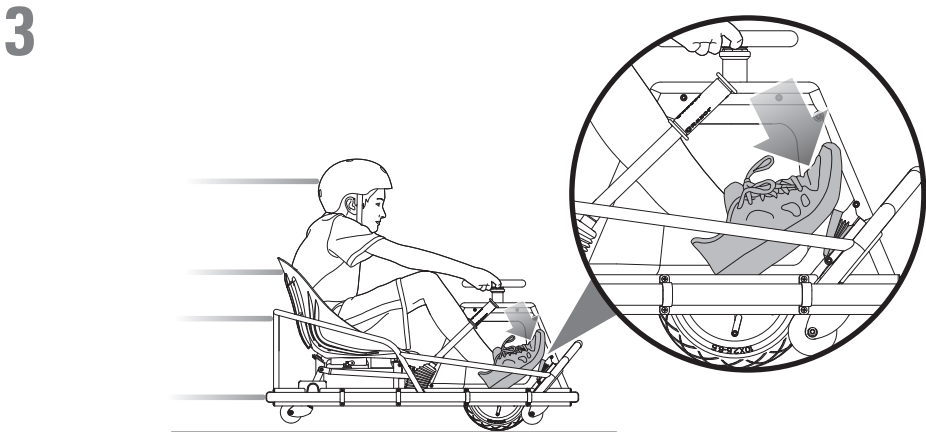
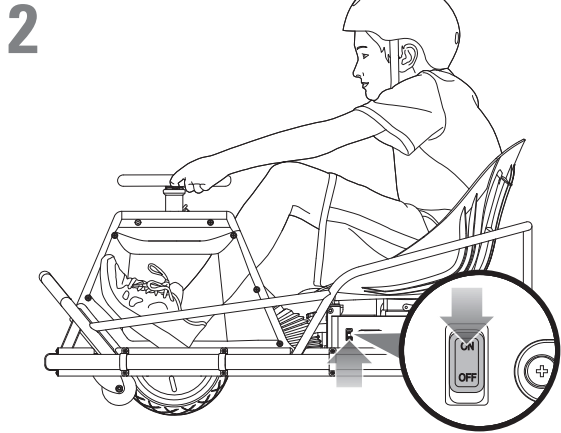
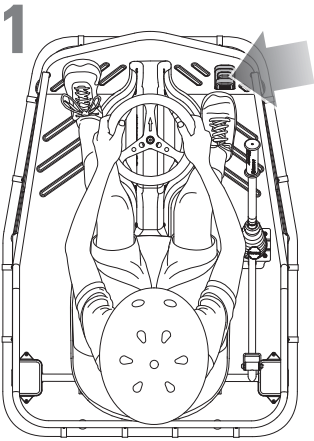
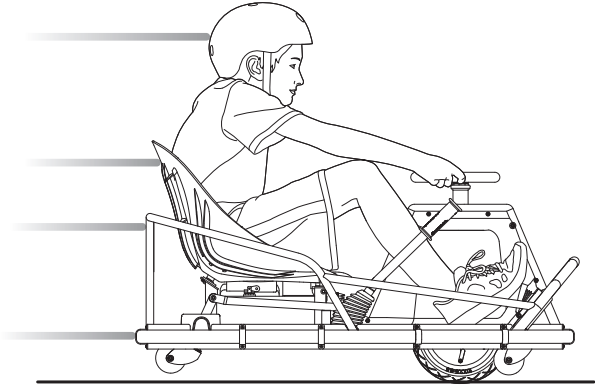

1-2



1

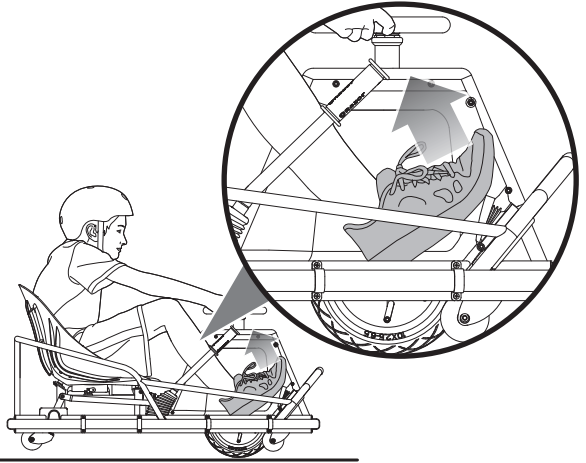

2

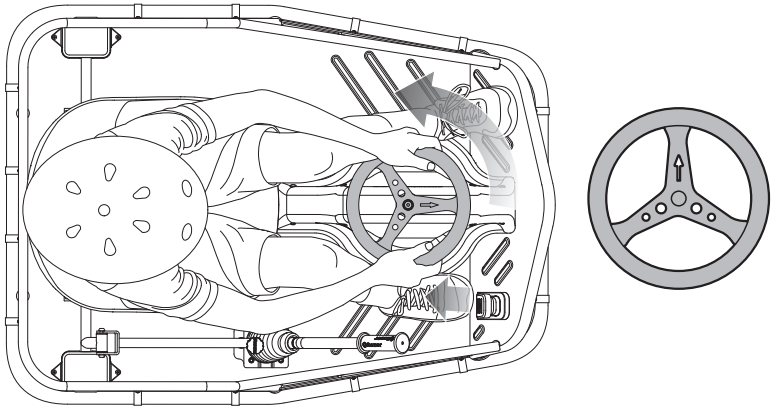

EN Normal mode (default mode)
FR Mode normal (mode par défaut)

ES Modo normal (modo predeterminado)
DE Normalmodus (standard)

IT Modalità normale (modalità predefinita)
PL Tryb normalny (tryb domyślny)

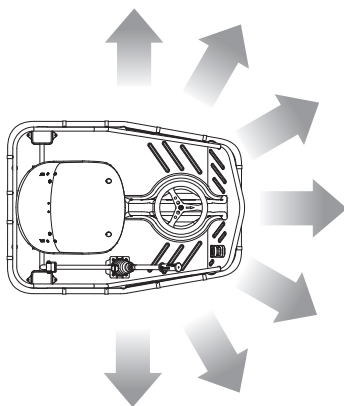
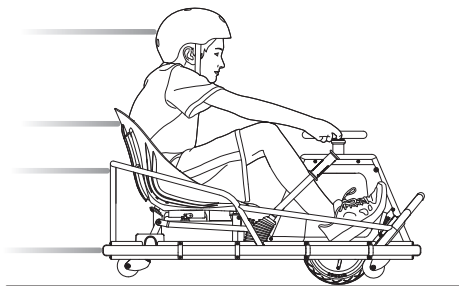

EN Direction of travel
FR Direction du déplacement

ES Dirección de la marcha
DE Fahrtrichtung

IT Direzione di guida
PL Kierunek jazdy

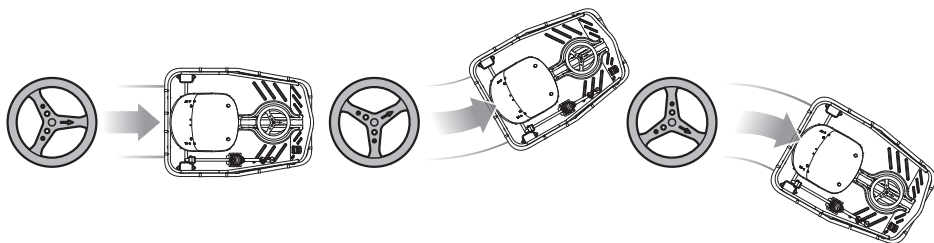

EN Crazy Cart XL Pro mode (drifting mode)
FR Mode Crazy Cart XL Pro (mode de dérapage)

ES Modo Crazy Cart XL Pro (modo de derrape)
DE Crazy-Cart XL Pro-mode (drifting-modus)

IT Modalità Crazy Cart XL Pro (modalità drifting)
PL Tryb Crazy Cart XL Pro (tryb slizgu)

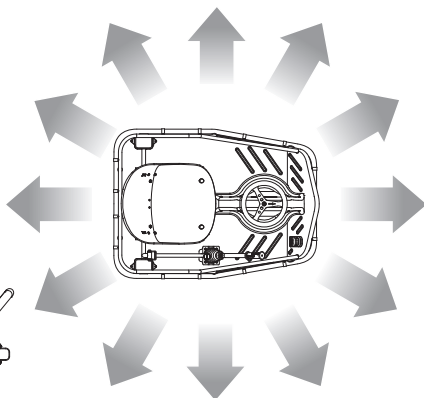
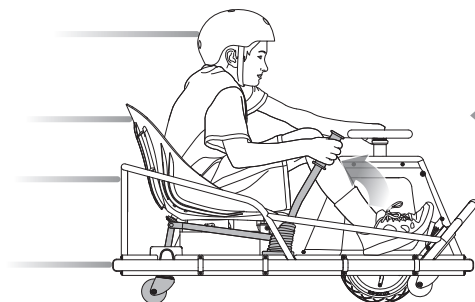

EN Direction of travel
FR Direction du déplacement

ES Dirección de la marcha
DE Fahrtrichtung

IT Direzione di guida
PL Kierunek jazdy

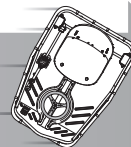
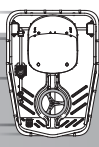
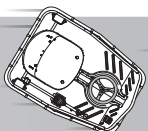
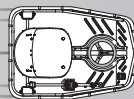

EN Crazy Cart XL Pro mode (drifting mode)
FR Mode Crazy Cart XL Pro (mode de dérapage)

ES Modo Crazy Cart XL Pro (modo de derrape)
DE Crazy-Cart XL Pro-mode (drifting-modus)

IT Modalità Crazy Cart XL Pro (modalità drifting)
PL Tryb Crazy Cart XL Pro (tryb ślizgu)

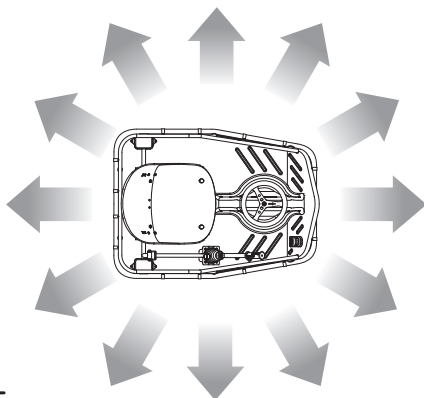
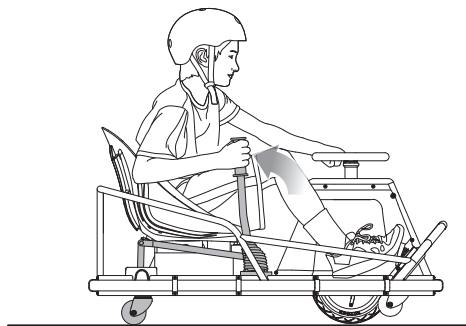

EN Direction of travel
FR Direction du déplacement

ES Dirección de la marcha
DE Fahrtrichtung

IT Direzione di guida
PL Kierunek jazdy

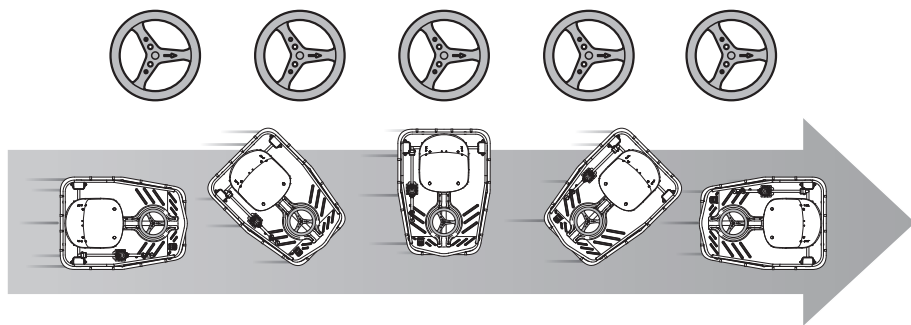

**HOW TO OPERATE THE CRAZY CART XL PRO**

Before you ride this exciting new product, take the time to learn about how it moves the way it moves. Start out slowly. With practice and care, you must familiarize yourself with these riding hints and tips so that your experiences with the Crazy Cart XL Pro will allow you to maximize fun while keeping in control.

Never turn the power switch to **ON** before sitting down in the driver's seat of the Crazy Cart XL Pro. By getting yourself situated before turning the power **ON**, you won't risk losing your balance by pushing the accelerator pedal while standing as you get into (or out of) the Crazy Cart XL Pro. Always turn the Power Switch to **OFF** before exiting the Crazy Cart XL Pro.

IMPORTANT CONTROL FEATURES: ACCELERATOR PEDAL, STEERING WHEEL AND DRIFT BAR: The Crazy Cart XL Pro allows really creative drifting, spinning and turning that no ordinary go-kart can do. If you have ridden a Razor RipStik® or a Razor RipRider® 360, think about those caster wheels and how they allow rapid changes of direction; or how a Razor Ground Force® Drifter™ go-kart allows full speed rear-end drifting. The Crazy Cart XL Pro builds on these motions and adds even tighter turning possibilities through the fully rotational center motor and an adjustable angling ability for the rear caster wheels. Practice with these Crazy Cart XL Pro characteristics can lead to amazing fun, and the importance of exercising caution and common sense when riding is – as with all moving products – important for every rider.

ACCELERATOR PEDAL: The Crazy Cart XL Pro has a foot pedal accelerator that controls the cart's speed. This variable speed accelerator allows you to drive the cart at a range of speeds from 0-21.3 KMH (0-13.3 MPH), depending on how much it is depressed. This ability to dynamically speed up and slow down is a key to controlled drifting. All stopping should be preceded by releasing any pressure on the accelerator pedal.

STEERING WHEEL: The Crazy Cart XL Pro's steering wheel is different from a normal car or cart in a number of ways. The most important thing to remember about the Crazy Cart XL Pro's steering wheel is that the arrow on it points in the direction where the cart is going to travel, regardless of how the rest of the cart is oriented. Simply point the arrow where you want the cart to go (using the Drift Bar can change how the back of the Crazy Cart XL Pro follows, as described below).

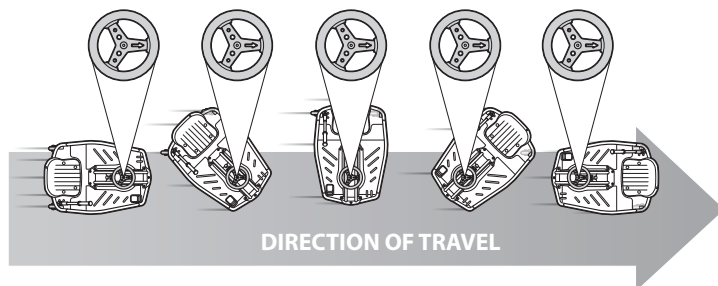

The Crazy Cart XL Pro's steering wheel is able to rotate more than 180° in each direction. The steering wheel has a "hard stop" when it has reached the limit of its turning – it won't keep going around all the way, but by turning fully one direction or fully the other, while also pulling up the Drift Bar, you can ride the Crazy Cart XL Pro backwards - and by turning at or near 90° while also pulling up the Drift Bar, the Crazy Cart XL can go in a very, very tight circle (be careful to avoid losing control by turning so much as to risk becoming dizzy).

The steering configuration of the Crazy Cart XL Pro's integrated drive and steering mechanism is similar to what some might call "shopping cart" design. It has no self-correcting camber or castering features (meaning the steering tube goes straight up and down so the wheel doesn't "align" itself on its own). Such steering might, in certain circumstances, shimmy or vibrate a little -- this is normal. Usually it is the result of an uncoordinated or adverse control condition. If you feel a shimmy in the steering, a change of direction and/or speed change helps re-establish smooth control. Tightening the headset, getting a tight grip on the wheel, and using the Drift Bar will help to eliminate the wobble.

SPEED SWITCH OPERATION: The Crazy Cart XL Pro features a hidden speed control switch that allows the Crazy Cart XL Pro's top speed to be reduced or raised as appropriate depending upon rider maturity and abilities. This limiter is intended for those needing extra practice time to learn how the Crazy Cart XL Pro moves. The switch has been hidden inside the Crazy Cart XL Pro's battery compartment, such that riders cannot access it without first moving the seat. There are three settings:

- When the switch is in the HIGH position, the Crazy Cart XL Pro has a top speed of 21.3 km/h (13.3 mph). This is the default setting
- When the switch is in the MEDIUM position, the Crazy Cart XL Pro has a top speed of 16.1 km/h (10 mph).
- When the switch is in the LOW position, the Crazy Cart XL Pro's top speed is limited to 7.9 km/h (4.9 mph).

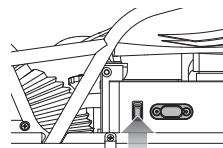

IMPORTANT: Always select a riding area that is level, smooth, dry, and completely free of traffic or obstacles. **DO NOT RIDE AROUND CARS!**

RIDING TIP: Learning when to push and when to let off of the accelerator pedal will improve your ability to do spins, drifts, and tricks smoothly. The best way to learn the Crazy Cart XL Pro's abilities is to try things at low speed.

⚠ WARNING: Excessive duration or speed in spins can lead to loss of balance, loss of control and tipping. Keeping one's limbs and head tucked in tight to the center of the Crazy Cart XL Pro can reduce risks of tipping over because ergonomic forces can increase risk of tipping if the body is leaning outwards and/or the spinning speed accelerates too greatly. Take your foot off the accelerator pedal if spinning becomes too fast to control, do not try to accelerate out of a spin. The Crazy Cart XL Pro may accelerate faster when lighter riders are on it, which is one reason the minimum recommended age is 16. Be safety conscious!

DRIFT BAR FOR ADJUSTABLE REAR CASTERS

The rear wheels on the Crazy Cart XL Pro are mounted on casters, like RipStik wheels. By altering the angle of the support for these wheels, the Crazy Cart XL Pro can either “track” in the same direction as the drive wheel is going or allow the rear end to “drift” in response to turning or acceleration forces. The Drift Bar allows control between the two driving modes: normal mode for straight tracking (when the Drift Bar is down) and Crazy Cart XL Pro mode for drifting (when the Drift Bar is pulled up). When the Drift Bar is in the down position, the Crazy Cart XL Pro will track in-line with the front wheel like a traditional vehicle. As the Drift Bar is raised, it changes the angle of the rear casters and allows the rear of the cart to drift. The more the Drift Bar is raised, the easier the cart drifts. When the Drift Bar is all the way up, the casters are in “Crazy Cart XL Pro mode.” The Crazy Cart XL Pro can thus actually turn itself around in circles, and the size of the circle the cart will spin in depends on how much, if any, the Drift Bar is pulled up. The higher the Drift Bar is, the tighter the circle the cart will spin in.

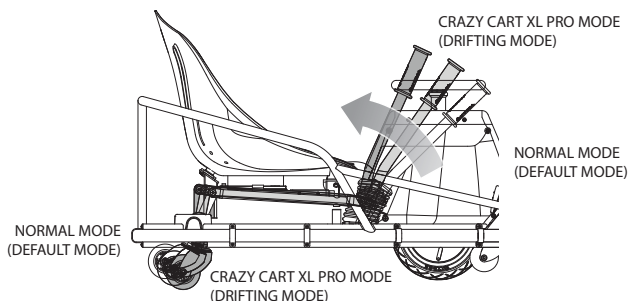

In Crazy Cart XL Pro mode, the frame is able to rotate any direction, regardless of the direction of travel. In the Crazy Cart XL Pro mode it is possible to drive in a straight line with the frame oriented any direction, including backwards and sideways. The Drift Bar must be raised all the way up to travel backward in the Crazy Cart XL Pro.

SPINNING, DRIFTING AND STOPPING THE CRAZY CART XL PRO

The best use of the Crazy Cart XL Pro involves careful coordination of the steering, the Drift Bar, and the accelerator. The majority of spins and drifts that can be done in the Crazy Cart XL Pro are accomplished by careful accelerator control. Learning when to add or reduce power is the key to smoothly connecting tricks. Smooth riding also increases the run time between charges. When first getting oriented with the Crazy Cart XL Pro, it is highly recommended that riders carefully apply the accelerator and take time to get familiar with the variable effects of the Drift Bar and steering at low speeds.

There is no separate brake on the Crazy Cart XL Pro, but with practice it is easy to stop. Of course, removing your foot from the accelerator will slow the cart down as a result of friction in the drive train. To stop the Crazy Cart XL Pro's forward motion immediately, take your foot off of the accelerator and turn the steering wheel 90 degrees to either side. Removing your foot from the accelerator and turning the steering wheel will result in the Crazy Cart XL Pro spinning or drifting in a circle and slowing to a stop. By turning the steering wheel 90° and taking your foot off the pedal, the rider can immediately arrest forward motion and instead turn away. In this way, the Crazy Cart XL Pro can avoid collisions and evade things otherwise in its path.

For your safety, take the time to get familiar and comfortable with various combinations of accelerator, steering, and Drift Bar applications to learn how to slow down and how using the Drift Bar affects stopping at low speeds. Practice these skills for maximum rider safety.

These basic steering exercises may help to familiarize riders with their Crazy Cart XL Pro's capabilities:

1. First steer in a circle with the Drift Bar down.
2. Do the same circles, but raise the Drift Bar to different heights, and note how the chassis reacts to drift differently based on lifts and steering.
3. Practice bringing the Crazy Cart XL Pro to a stop by turning 90° to the left or right-- note how much more tightly the Crazy Cart XL Pro turns with the Drift Bar raised.
4. Practice staying “tucked in” in tight turns or spins.

▲ WARNING: Recognize that these specialized riding features affect how the Crazy Cart XL Pro functions and require extra caution and attention to safe riding conditions and practices. Read and review the Safety Warnings on pages 18 and 19, and be extra careful with the Crazy Cart XL Pro to avoid traffic, obstacles and downhill environments. This is not a “bumper car” and is not designed to engage in collisions, jumping activities or for use on surfaces other than hardened, smooth, flat and dry areas.



RIDING TIP: With the steering wheel at 90°, the Crazy Cart XL Pro will move in a circle using the rear inside caster as the “pivot point” if the Drift Bar is down-- but will rotate around its center if the Drift Bar is fully raised.

RIDING TIP: The front caster wheels help to keep your Crazy Cart XL Pro from tipping when you are first stepping into the cart and when you turn too hard.



Your Crazy Cart XL Pro has been shipped with the Drift Bar in the unlocked position (without the Drift Bar Lock Knob installed) allowing for full use of the Drift Bar functions. Use of the Drift Bar is recommended for experienced riders allowing ultimate drift control. It is recommended that you follow the directions below for "Driving with Drift Bar Locked" while you get comfortable with the unique riding and drifting capabilities of the Crazy Cart XL Pro.

Note: Lock Knob removal and installation procedures should be made without a rider sitting in the product and with the power turned off.

Driving with Drift Bar Unlocked

Removing the Drift Bar Lock Knob frees up the Drift Bar to give drivers dynamic control over the angle of the caster wheels, which allows driving that is otherwise impossible. Drivers can control the angle of the caster wheels by moving the Drift Bar back and forth.

In order to unlock your Drift Bar and allow drivers to dynamically control the degree of incline on the rear casters, simply remove the Lock Knob.

Removing the Lock Knob

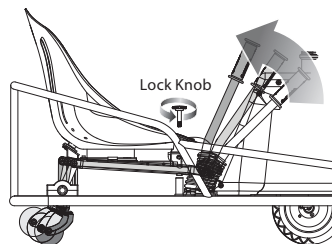

Remove the Lock Knob by turning it counterclockwise. Keep the Lock Knob for future use.

Driving with Drift Bar Locked

Great for beginners and for racing friends. Locking the Drift Bar simplifies the controls and allows drivers to keep both hands on the steering wheel without having to worry about the Drift Bar popping up if you turn too hard.

In order to lock your Drift Bar, simply install the Lock Knob.

Installing the Lock Knob

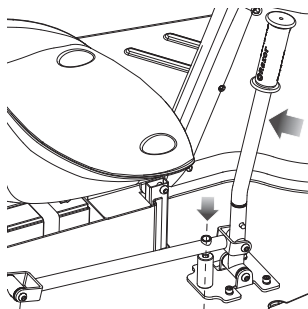

1 Pull the Drift Bar up so that the hole on the Drift Bar lines up with the threaded hole on the baseplate.

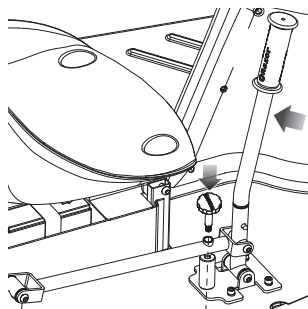

2 Insert Lock Knob through Drift Bar and into the threaded hole on the baseplate (Note: Holding the Drift Bar up while threading in the Lock Knob will make it easier to thread the Lock Knob into place).

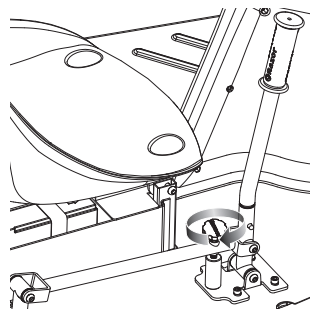

3 Turn the Lock Knob clockwise as far as you can to secure it in place. Do not overtighten.

COMMENT CONDUIRE LE CRAZY CART XL PRO

Avant de conduire ce nouveau produit excitant, prenez le temps d'apprendre comment il fonctionne et se déplace. Lancez-vous lentement. Par le biais de la pratique et de l'attention, familiarisez-vous, par vous-même avec ces trucs et conseils de conduite afin de rendre votre expérience la plus amusante possible, tout en gardant la maîtrise du Crazy Cart XL Pro.

Ne placez jamais le commutateur de mise sous tension en position **ON**, avant de vous installer sur le siège conducteur du Crazy Cart XL Pro. En vous installant de façon appropriée, avant de placer le commutateur de mise sous tension en position **ON**, vous ne risquez pas de perdre l'équilibre en appuyant sur la pédale de l'accélérateur pendant que vous montez (ou descendez du) dans le Crazy Cart XL Pro. Placez, toujours, le commutateur de mise sous tension en position **OFF**, avant de descendre du Crazy Cart XL Pro.

CARACTÉRISTIQUES TECHNIQUES DE COMMANDES IMPORTANTES : PÉDALE D'ACCÉLÉRATEUR, VOLANT DE DIRECTION ET BARRE DE DÉRIVE : Le Crazy Cart XL Pro permet d'effectuer des dérapages, des rotations et des virages de façon vraiment créative, telle qu'aucun go-kart ordinaire ne peut faire. Si vous avez utilisé un RipStik de Razor® ou un RipRider 360 de Razor®, pensez aux changements de direction rapides que les roues pivotantes permettent ou au kart Ground Force® Drifter™ de Razor, qui permet des dérapages de la partie arrière à pleine vitesse. Le Crazy Cart XL Pro utilise ces mouvements et ajoute des possibilités de virages encore plus serrés grâce au moteur central rotatif et à la capacité de réglage de l'angle de roues pivotantes arrière. Ces caractéristiques du Crazy Cart XL Pro peuvent rendre la conduite très amusante et il est important que chaque utilisateur fasse preuve de prudence et de bon sens lors de l'utilisation, comme pour tous les produits roulants.

LA PÉDALE D'ACCÉLÉRATEUR : Le Crazy Cart XL Pro est doté d'une pédale d'accélérateur qui commande la vitesse du kart. Cet accélérateur à vitesse variable vous permet de conduire le kart dans une plage de vitesse de 0-21.3 KMH (0-13.3 MPH), selon la pression appliquée sur la pédale. Cette capacité d'accélérer et de ralentir de façon dynamique est essentielle au dérapage contrôlé. Avant tout arrêt du véhicule, le conducteur doit lever complètement le pied de l'accélérateur de manière à ne plus y exercer de pression.

VOLANT : Le volant du Crazy Cart XL Pro présente de nombreuses différences par rapport au volant d'une voiture ou d'un kart normal. L'élément le plus important à retenir sur le volant du Crazy Cart XL Pro est que la flèche pointe la direction dans laquelle le kart se déplacera, peu importe l'orientation du reste du kart. Il suffit de pointer la flèche dans la direction où l'on souhaite aller (l'utilisation de la Barre de dérapage peut changer le comportement de l'arrière du Crazy Cart XL Pro, comme il est décrit ci-dessous).

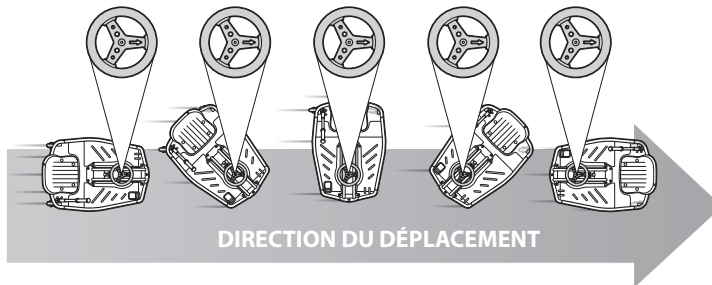

Le volant du Crazy Cart XL Pro peut tourner à plus de 180° dans chaque sens. Le volant est doté d'une « butée » à sa limite de rotation ; il ne poursuivra pas au-delà, mais en le tournant à fond dans un sens ou dans l'autre, tout en tirant vers le haut la Barre de dérapage, vous pouvez faire reculer le Crazy Cart XL Pro - et en le tournant à peu près à 90° tout en tirant aussi vers le haut sur la Barre de dérapage, le Crazy Cart XL Pro peut faire des cercles extrêmement serrés (attention à ne pas perdre le contrôle car il y a un risque d'étourdissement).

La configuration de la direction du mécanisme d'entraînement et de direction intégré du Crazy Cart XL Pro rappelle la conception de ce que certains nomment un « chariot d'épicerie ». Il n'y a aucune caractéristique d'autocorrection du carrossage ou du pivotement (le tube de direction est droit de façon à empêcher la roue de « s'aligner » par elle-même). Dans certaines situations, une telle direction peut osciller ou vibrer légèrement, ce qui est normal. Il s'agit normalement du résultat d'une manœuvre mal coordonnée ou mal réalisée. Si vous sentez une oscillation dans la direction, un changement de direction (contre-braquage) et/ou de vitesse peut vous aider à rétablir une conduite en douceur. Pour éviter le flottement, serrez le casque, tenez fermement le volant et utilisez la Barre de dérapage.

FONCTIONNEMENT DU CONTACTEUR DE VITESSE : Le Crazy Cart XL Pro dispose d'un interrupteur de commande de vitesse caché qui permet de réduire ou d'augmenter la vitesse maximale du Crazy Cart XL Pro en fonction de la maturité et des capacités de l'utilisateur. Ce limiteur est destiné à ceux qui ont besoin de temps de pratique supplémentaire pour les déplacements avec le Crazy Cart XL Pro. L'interrupteur a été caché à l'intérieur du compartiment de batterie du Crazy Cart XL Pro, pour que les utilisateurs ne puissent pas y accéder sans déplacer d'abord le siège. Il y a trois positions de réglage :

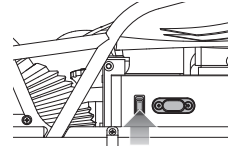

IMPORTANT : Toujours choisir une surface de conduite de niveau, lisse, sèche et entièrement exempte de circulation et d'obstacles. **NE CONDUISEZ PAS LE CRAZY CART XL PRO AUTOUR DE VÉHICULES AUTOMOBILES !**

CONSEIL D'UTILISATION : Savoir quand enfoncer et quand relâcher la pédale d'accélérateur améliore votre capacité à réaliser des rotations, des dérapages et des figures en douceur. La meilleure manière de connaître les capacités du Crazy Cart XL Pro consiste à tenter des manœuvres à vitesse modérée.

⚠ AVERTISSEMENT : Des rotations sur place d'une durée ou d'une vitesse excessive risquent de provoquer la perte de l'équilibre, celle de la maîtrise du véhicule voire son renversement. Le maintien des membres et de la tête du conducteur fermement positionnés au centre du Crazy Cart XL Pro peut réduire les risques de renversement parce que les forces ergonomiques peuvent accroître le risque de renversement, si le corps penche vers l'extérieur et/ou si la vitesse de rotation sur place augmente de façon excessive. Retirez votre pied de la pédale de l'accélérateur, si la rotation sur place devient trop rapide pour la maîtrise ; n'essayez pas d'accélérer à la sortie d'une telle rotation. Le Crazy Cart XL Pro peut accélérer plus vite lorsqu'il est monté par des conducteurs plus légers, ce qui est une des raisons pour lesquelles l'âge minimum recommandé est de 16 ans. Soyez conscient de l'importance de la sécurité !



- Quand l'interrupteur est en position HAUTE, le Crazy Cart XL Pro a une vitesse maximale de 21,3 km/h. C'est la position de réglage par défaut.
- Quand l'interrupteur est en position MOYENNE, le Crazy Cart XL Pro a une vitesse maximale de 16,1 km/h.
- Quand l'interrupteur est en position BASSE, le Crazy Cart XL Pro a une vitesse maximale de 7,9 km/h.

BARRE DE DÉRAPAGE POUR LES ROUES PIVOTANTES RÉGLABLES

Les roues arrière du Crazy Cart XL Pro sont montées sur des supports pivotants, comme les roues du RipStik. En changeant l'angle du support de ces roues, le Crazy Cart XL Pro peut se déplacer dans la même direction que la roue d'entraînement ou permettre à l'arrière de « déraper » en réponse aux forces de virage ou d'accélération. La barre de dérapage permet la sélection entre deux styles de conduite : le mode normal pour une conduite en ligne droite (quand la Barre de dérapage est en position basse) et le mode Crazy Cart XL Pro pour le dérapage (barre de dérapage soulevée). Lorsque la barre est abaissée, le Crazy Cart XL Pro se déplace en ligne avec la roue avant comme un véhicule normal. Lorsque la Barre est soulevée, elle change l'angle des roues pivotantes arrière et permet à l'arrière du kart de déraper. Plus la barre est soulevée, plus le kart dérape facilement. Lorsque la barre est entièrement soulevée, les roues pivotantes sont en mode « Crazy Cart XL Pro ». Le Crazy Cart XL Pro est donc capable de tourner autour de lui-même en cercles et le diamètre des cercles tracés par le dérapage du kart dépend du degré de soulèvement de la barre de dérapage. Plus la Barre de dérapage a été soulevée, plus le cercle réalisé par le kart sera serré.

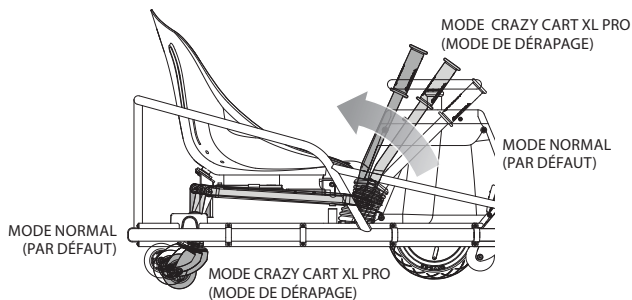

En mode Crazy Cart XL Pro, le cadre peut tourner dans toutes les directions, peu importe le sens du déplacement. En mode Crazy Cart XL Pro, il est possible de rouler en ligne droite pendant que le cadre est orienté dans n'importe quelle direction, y compris s'il se déplace à reculons ou latéralement. La barre de dérapage doit être entièrement soulevée afin de se déplacer en marche arrière en conduisant le Crazy Cart XL Pro.

FAIRE TOURNER, DÉRAPER ET ARRÊTER LE CRAZY CART XL PRO

L'utilisation optimale du kart demande une coordination précise du volant, de la barre de dérapage et de la pédale de l'accélérateur. La majorité des rotations et des dérapages réalisables avec le Crazy Cart XL Pro sont exécutés avec une commande précise de l'accélérateur. Savoir quand augmenter ou diminuer la puissance est essentiel pour enchaîner les figures en douceur. Une conduite en douceur augmente également le temps d'utilisation entre les charges. Aux premiers contacts avec le Crazy Cart XL Pro, il est fortement recommandé que les utilisateurs actionnent l'accélérateur doucement et prennent le temps de se familiariser avec les différents effets de la Barre de dérapage et du volant à basse vitesse.

Le Crazy Cart XL Pro ne dispose pas de frein séparé mais avec la pratique, il est facile à arrêter. Bien évidemment, il suffit de lever le pied de la pédale de l'accélérateur pour ralentir le kart grâce au frottement de la transmission. Pour arrêter immédiatement le Crazy Cart XL Pro lorsqu'il est en marche avant, retirez le pied de l'accélérateur et tournez le volant à 90 degrés d'un côté ou de l'autre. Le fait de retirer le pied de l'accélérateur et de tourner le volant fait tourner ou déraper le kart jusqu'à l'arrêt complet. En tournant le volant à 90° et en retirant le pied de la pédale, l'utilisateur peut arrêter immédiatement un mouvement vers l'avant au lieu de tourner en sens inverse. De cette façon, il est possible d'éviter les collisions et les obstacles sur la trajectoire du Crazy Cart XL Pro.

Pour votre sécurité, prenez le temps de vous familiariser et d'être à l'aise avec les différentes combinaisons d'accélération, de direction et d'application de la Barre de dérapage pour apprendre comment ralentir et comment l'utilisation de la Barre de dérapage affecte l'arrêt à basse vitesse. S'exercez pour maîtriser ces compétences et assurer la sécurité maximale de l'utilisateur.

Ces exercices de base de maniement du volant de direction peuvent aider les conducteurs à se familiariser avec les capacités de leur Crazy Cart XL Pro.

1. Tout d'abord, prenez un virage sous forme de cercle avec la barre de dérapage baissée.
2. Tracez les mêmes cercles, mais soulevez la barre de dérapage à des hauteurs diverses et observez la manière dont le châssis réagit afin de dérapier différemment en fonction de la hauteur de la barre et de la direction.
3. Entraînez-vous à arrêter le Crazy Cart XL Pro en prenant un virage à 90° à gauche ou à droite - remarquez combien le virage du Crazy Cart XL Pro est plus serré lorsque la barre de dérapage est soulevée.
4. Entraînez-vous restant fermement ancré au centre du véhicule lors de virages ou de rotations serrés.

CONSEIL D'UTILISATION :

Lorsque le volant est tourné à 90°, le Crazy Cart XL Pro se déplace en cercle en utilisant la roue pivotante arrière intérieure comme « pivot » si la Barre de dérapage est abaissée. Le kart tourne toutefois autour de son centre si la Barre de dérapage est entièrement soulevée.

CONSEIL DE CONDUITE : les roulettes avant aident à éviter le basculement du Crazy Cart XL Pro à votre première montée sur le véhicule et en cas de virage trop brusque.



⚠ AVERTISSEMENT : Reconnaître que ces caractéristiques de conduite spécialisées ont une incidence sur le fonctionnement du Crazy Cart XL Pro et exigent une prudence et une attention particulière pour assurer des conditions et des méthodes de conduite sécuritaires. Lire et examiner les avertissements dans les pages 20-22 et faire preuve de prudence redoublée avec le Crazy Cart XL Pro pour éviter la circulation, les obstacles et les environnements en pente descendante. Il ne s'agit pas d'une « auto tamponneuse » et il n'est pas conçu pour entrer en collision, effectuer des sauts ou rouler sur des surfaces qui ne sont pas dures, lisses, planes et sèches.

Votre Crazy Cart XL Pro a été livré avec la Barre de dérapage en position déverrouillée (sans le bouton de verrouillage) ce qui permet une utilisation complète de toutes les fonctions de la Barre de dérapage. L'utilisation de la Barre de dérapage est recommandée aux utilisateurs expérimentés car elle permet un contrôle total du dérapage. Il est recommandé de respecter les instructions ci-dessous pour « Conduire avec la Barre de dérapage verrouillée » pendant votre prise en main des capacités exclusives de conduite et de dérapage du Crazy Cart XL Pro.

Remarque : Les procédures de pose et de dépose du bouton de verrouillage doivent être effectuées avec l'alimentation coupée et sans utilisateur dans le produit.

Conduire avec la Barre de dérapage déverrouillée

La dépose du bouton de verrouillage de la Barre de dérapage la libère pour offrir au conducteur un contrôle dynamique de l'angle des roulettes, pour des figures qui seraient autrement impossibles. Le conducteur peut contrôler l'angle des roulettes en déplaçant la Barre de dérapage d'avant en arrière.

Pour déverrouiller votre Barre de dérapage et offrir au conducteur un contrôle dynamique de l'inclinaison des roulettes arrière, il suffit de déposer le bouton de verrouillage.

Dépose du bouton de verrouillage

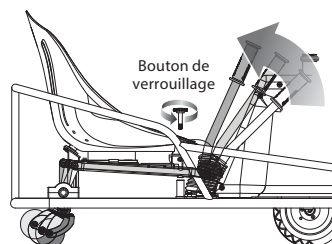

Déposez le bouton de verrouillage en le tournant en sens antihoraire. Conservez le bouton de verrouillage pour usage ultérieur.

Conduire avec la Barre de dérapage verrouillée

Idéal pour les débutants et pour se confronter aux amis Le verrouillage de la Barre de dérapage simplifie les commandes et permet au conducteur de garder les deux mains sur le volant sans avoir à s'inquiéter de la sortie de la Barre de dérapage en cas de virage trop brusque.

Pour verrouiller votre Barre de dérapage, il suffit de poser le bouton de verrouillage.

Pose du bouton de verrouillage

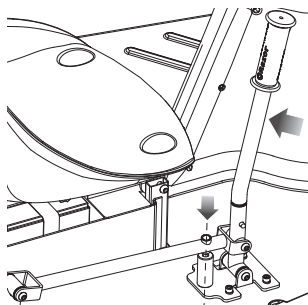

1 Tirez la Barre de dérapage vers le haut de façon à aligner le trou avec le trou taraudé sur la plaque de socle.

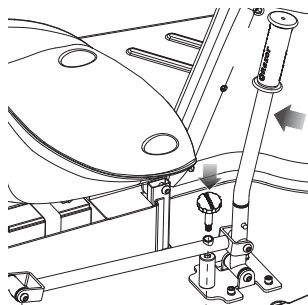

2 Insérez le bouton de verrouillage à travers la Barre de dérapage et dans le trou taraudé de la plaque de socle (Remarque : Le maintien de la Barre de dérapage en position haute pendant le vissage du bouton de verrouillage facilite l'engagement du bouton).

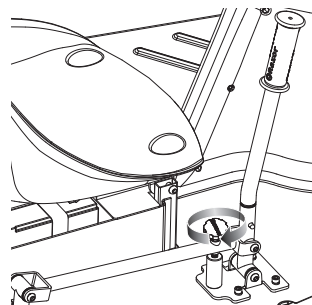

3 Tournez le bouton de verrouillage en sens horaire à fond pour le fixer en position. Ne pas serrer excessivement.



CÓMO CONDUCIR EL CRAZY CART XL PRO

Antes de conducir este nuevo y emocionante producto, dedique el tiempo necesario para aprender cómo se mueve. Empezar lentamente. A base de práctica y atención, familiarícese con los siguientes consejos y sugerencias para que su experiencia con el Crazy Cart XL Pro sea plenamente divertida, pero sin perder el control.

No coloque nunca el interruptor de encendido en **ON** antes de haberse sentado en el asiento del conductor del Crazy Cart XL Pro. Al colocarse bien antes de encender el producto, no corre el riesgo de perder el equilibrio al pisar de manera accidental el pedal del acelerador cuando entra o sale del Crazy Cart XL Pro. Coloque el interruptor de encendido siempre en la posición **OFF** antes de salir del Crazy Cart XL Pro.

CUATRO ELEMENTOS DE CONTROL IMPORTANTES: PEDAL DEL ACCELERADOR, VOLANTE Y BARRA DE DERRAPE:

El Crazy Cart XL Pro permite hacer ingeniosos derrapes, giros y vueltas, que no pueden hacer los karts ordinarios. Si ha conducido un RipStik® o un RipRider® 360 de Razor, piense en las ruedecillas pivotantes y en cómo permiten cambiar de dirección rápidamente, o en cómo un kart Ground Force® Drifter™ de Razor permite derrapar a toda velocidad con la parte de atrás. El Crazy Cart XL Pro reúne estas emociones y añade aún más posibilidades de giro gracias a su motor central totalmente giratorio y a la capacidad de inclinación ajustable de sus ruedecillas pivotantes traseras. Practicar con estas características del Crazy Cart XL Pro puede ser increíblemente divertido y es importante que todos los conductores actúen con precaución y sentido común al volante, como sucede con cualquier producto móvil.

PEDAL DEL ACCELERADOR: El Crazy Cart XL Pro incluye un pedal del acelerador que controla la velocidad del vehículo. Este acelerador de velocidad variable le permite conducir el kart a una velocidad de 0-21.3 KMH (0-13.3 MPH), dependiendo de la presión ejercida. La capacidad de acelerar o frenar dinámicamente es clave para practicar derrapes controlados. Toda parada debería ir precedida de la liberación de presión en el pedal del acelerador.

VOLANTE: El volante del Crazy Cart XL Pro tiene algunos elementos diferentes de un coche o kart normal. Lo más importante que debe recordar del volante del Crazy Cart XL Pro es que la flecha que incorpora indica la dirección hacia la que irá el kart, independientemente de la orientación del resto del vehículo. Solo debe apuntar con la flecha hacia la dirección a la que quiere que vaya el kart (mediante la Barra de derrape puede cambiar la trayectoria de la parte trasera del Crazy Cart XL Pro, tal como se describe a continuación).



El volante del Crazy Cart XL Pro puede girar más de 180° en cada dirección. El volante tiene un tope cuando alcanza su límite de giro (no dará la vuelta entera, pero si gira totalmente el volante hacia una dirección, al tiempo que levanta la barra de derrape, puede hacer que el Crazy Cart XL Pro vaya marcha atrás) y, al girarlo a 90° o casi 90°, al tiempo que levanta la barra de derrape, el Crazy Cart XL Pro puede trazar un círculo muy, muy cerrado (tenga cuidado de no perder el control girando demasiado, ya que podría marearse).

La configuración de la dirección del mecanismo de control y accionamiento integrado del Crazy Cart XL Pro es parecido a lo que algunos llamarían un diseño de "carrito de compra". No incorpora características de autocorrección de inclinación y avance (lo que significa que el tubo de dirección sube y baja en línea recta, por lo que el volante no se "alineará" por sí solo). En algunas circunstancias, la dirección podría oscilar o vibrar ligeramente, pero es algo normal. Generalmente, esto se debe a una condición de control adversa o descoordinada. Si nota que la dirección oscila, un cambio de dirección y/o velocidad ayuda a restablecer un control perfecto. Apriete el juego de dirección, consiga un buen agarre de la rueda y use la barra de derrape como ayuda para eliminar el temblor.

FUNCIONAMIENTO DEL INTERRUPTOR DE VELOCIDAD: El Crazy Cart XL Pro dispone de un interruptor de control de velocidad oculto que permite reducir o aumentar la velocidad máxima del Crazy Cart XL Pro, según convenga en función de la madurez y las habilidades del conductor. Este limitador está pensado para aquellos que necesitan un tiempo extra de práctica para aprender cómo se mueve el Crazy Cart XL Pro. El interruptor se ha ocultado en el interior del compartimento de la batería del Crazy Cart XL Pro, de modo que los conductores no puedan acceder a él sin mover primero el asiento. Hay tres ajustes:

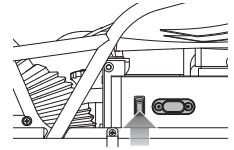

IMPORTANTE: Seleccione siempre una zona de conducción nivelada, llana, seca y totalmente libre de tráfico y obstáculos. ¡NO CONDUZCA POR DONDE CIRCULAN AUTOMÓVILES!

CONSEJO DE CONDUCCIÓN:

Aprender a pisar y soltar el pedal del acelerador mejorará su capacidad para hacer giros, derrapes y piruetas con suavidad. La mejor manera de aprender las funciones del Crazy Cart XL Pro es probar a hacer cosas a baja velocidad.

⚠ ADVERTENCIA:

Una velocidad o duración excesiva de los giros puede ocasionar la pérdida de equilibrio, la pérdida de control y el vuelco. Llevar los brazos, las piernas y la cabeza en una posición central en el Crazy Cart XL Pro contribuye a reducir los riesgos de vuelco, ya que se dan una serie de fuerzas ergonómicas que pueden aumentar el riesgo de vuelco si el cuerpo está inclinándose hacia afuera y/o la velocidad de giro se acelera demasiado. Retire el pie del pedal del acelerador si se está realizando el giro demasiado rápido y no puede controlarlo; no trate de acelerar al salir de un giro. El Crazy Cart XL Pro puede acelerar más rápido si el conductor pesa poco; este es el motivo por el que la edad mínima recomendada es 16 años. ¡No ponga en peligro la seguridad!

- Cuando el interruptor está en la posición HIGH (alta), el Crazy Cart XL Pro tiene una velocidad máxima de 21,3 km/h. Este es el ajuste por defecto.
- Cuando el interruptor está en la posición MEDIUM (media), el Crazy Cart XL Pro tiene una velocidad máxima de 16,1 km/h.
- Cuando el interruptor está en la posición LOW (baja), la velocidad máxima del Crazy Cart XL Pro se limita a 7,9 km/h.

BARRA DE DERRAPE PARA LAS RUEDECILLAS TRASERAS AJUSTABLES

El Crazy Cart XL Pro está equipado con ruedecillas traseras, como las del RipStik. Al alterar el ángulo de apoyo de estas ruedas, el Crazy Cart XL Pro puede seguir la misma dirección del volante o permitir que la parte trasera "derrape" en respuesta a las fuerzas de giro o aceleración. La Barra de derrape permite alternar entre los dos modos de conducción: modo normal para un seguimiento de rodada (cuando la barra de derrape está bajada) y el modo Crazy Cart XL Pro para derrapes (cuando se tira de la Barra hacia arriba). Cuando la barra está hacia abajo, el Crazy Cart XL Pro avanza en línea con la rueda delantera, como un vehículo tradicional. Cuando la Barra de derrape está hacia arriba, cambia el ángulo de las ruedecillas traseras y permite el derrape de la parte trasera del kart. Cuanto más levantada está la barra, más fácilmente derrapa el kart. Cuando la barra está totalmente levantada, las ruedecillas están en "modo Crazy Cart XL Pro". El Crazy Cart XL Pro puede así girar en círculos; el tamaño del círculo que trazará el kart dependerá del grado de aplicación de la Barra de derrape. Cuanto más arriba esté la Barra de derrape, más cerrado será el círculo que trace el kart.

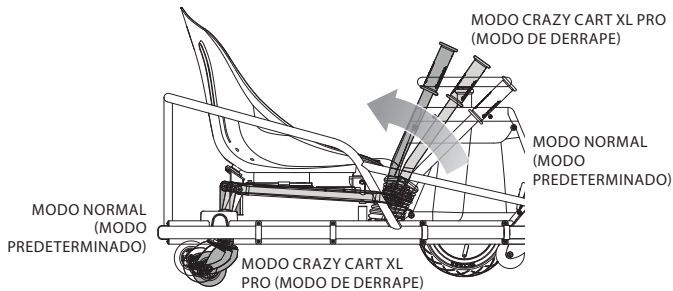

CONSEJO DE CONDUCCIÓN:

Con el volante a 90°, el Crazy Cart XL Pro se moverá en círculos utilizando la ruedecilla interior trasera como "punto pivotante" si la Barra de derrape está hacia abajo, pero girará alrededor de su centro si la Barra de derrape está totalmente hacia arriba.

En el modo Crazy Cart XL Pro el bastidor puede girar en cualquier dirección, independientemente de la dirección de la marcha. En el modo Crazy Cart XL Pro es posible conducir en línea recta con el bastidor orientado hacia cualquier dirección, incluyendo hacia atrás o hacia los lados. La Barra de derrape debe levantarse por completo para poder desplazarse hacia atrás con el Crazy Cart XL Pro.

GIRAR, DERRAPAR Y PARAR CON EL CRAZY CART XL PRO

Para hacer un uso óptimo del kart se requiere una metódica coordinación de la dirección, la Barra de derrape y el acelerador. La mayoría de los giros y derrapes que se pueden realizar en el modo Crazy Cart XL Pro se logran mediante un cuidadoso control del acelerador. Aprender cuándo pisar más o menos el acelerador es clave para conectar las piruetas fácilmente. Una conducción suave también aumenta el tiempo de autonomía entre cada carga. En su primer contacto con el Crazy Cart XL Pro es muy recomendable que los conductores aceleren con moderación y se tomen su tiempo para familiarizarse con los diferentes efectos de la Barra de derrape y la dirección, conduciendo a baja velocidad.

El Crazy Cart XL Pro no incluye un freno independiente, pero con un poco de práctica es fácil detener el producto. Obviamente, al levantar el pie del acelerador el kart reducirá la velocidad como resultado de la fricción en la transmisión. Para detener el movimiento hacia delante del Crazy Cart XL Pro inmediatamente, levante el pie del acelerador y gire el volante 90° hacia cualquiera de los lados. Al levantar el pie del acelerador y girar el volante, el Crazy Cart XL Pro girará o derrapará en círculo y reducirá la velocidad hasta detenerse. Al girar el volante 90° y levantar el pie del pedal, el conductor podrá frenar inmediatamente el movimiento de avance y dar la vuelta en su lugar. De esta forma, el Crazy Cart XL Pro puede evitar los choques y sortear los obstáculos que haya en su camino.

Por su seguridad, dedique el tiempo necesario para familiarizarse y sentirse cómodo con las diferentes combinaciones de acelerador y dirección, y las aplicaciones de la Barra de derrape; de esta forma, aprenderá a frenar y descubrirá el efecto de la Barra de derrape a la hora de detener el kart, conduciendo a poca velocidad. Practique estas destrezas para garantizar la máxima seguridad del conductor.

Estos ejercicios de dirección básicos pueden ayudar a los conductores a familiarizarse con las capacidades del Crazy Cart XL Pro:

1. Primero circule en círculo con la barra de derrape hacia abajo.
2. Haga los mismos círculos, pero levante la barra de derrape hasta diferentes alturas y tenga en cuenta cómo reacciona ante los diferentes derrapes en función de la elevación y la dirección.
3. Practique la parada del Crazy Cart XL Pro girando 90° hacia la izquierda o la derecha; observe que el Crazy Cart XL Pro gira mucho más cerrado con la Barra de derrape elevada.
4. Practique quedarse bien centrado y protegido en vueltas o giros cerrados.

CONSEJO DE CONDUCCIÓN:

Las ruedas giratorias delanteras ayudan a evitar que su Crazy Cart XL Pro vuelque cuando se sube por primera vez en el vehículo y cuando gira demasiado brusco.



⚠ ADVERTENCIA: Tenga en cuenta que estas características de conducción especializadas afectan al funcionamiento del Crazy Cart XL Pro y requieren mayor precaución y una atención adicional a las condiciones y prácticas de conducción segura. Lea y revise las Advertencias de seguridad, páginas 23-25, y tenga especial cuidado para evitar los entornos con tráfico, obstáculos o pendientes siempre que utilice el Crazy Cart XL Pro. No es un "coche de choque" y no está diseñado para practicar colisiones o saltos o para ser utilizado en superficies que no estén duras, llanas, secas y libres de obstáculos.

Su Crazy Cart XL Pro se presenta con la barra de derrape en posición desbloqueada (sin la pieza de bloqueo de la barra de derrape instalada), lo que permite el uso completo de las funciones de la barra de derrape. La barra de derrape se recomienda para usuarios experimentados, y les permite tener el máximo control de derrape. Es recomendable que siga las siguientes instrucciones de «Conducción con la barra de derrape bloqueada» mientras no se acostumbra a las exclusivas funciones de manejo y derrape de Crazy Cart XL Pro.

Nota: Los procedimientos de instalación y retirada de la pieza de bloqueo deben hacerse sin el usuario montado en el producto y con el producto apagado.

Conducir con la barra de derrape desbloqueada

Al retirar la pieza de bloqueo de la barra de derrape, esta se libera, lo que da al usuario el control dinámico del ángulo de las ruedas pivotantes, y esto es lo que hace posible la conducción. Los conductores pueden controlar el ángulo de las ruedas pivotantes moviendo la barra de derrape hacia atrás y hacia adelante.

Para desbloquear la barra de derrape y que el conductor pueda controlar de forma dinámica el ángulo de inclinación de las ruedas traseras, solo tiene que retirar la pieza de bloqueo.

Retirar la pieza de bloqueo

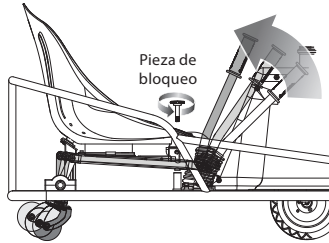

Retire la pieza de bloqueo girándola en dirección contraria a las agujas del reloj. Conserve la pieza de bloqueo para usos futuros.

Conducir con la barra de derrape bloqueada

Indicado para principiantes y para amigos de las carreras. Bloquear la barra de derrape simplifica los controles y permite a los conductores mantener ambas manos en el volante sin preocuparse de tirar de la barra de derrape si hay un giro demasiado brusco.

Para bloquear la barra de derrape, solo tiene que instalar la pieza de bloqueo.

Instalar la pieza de bloqueo

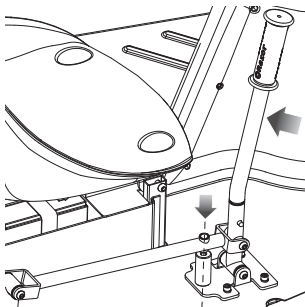

1 Levante la barra de derrape de forma que el orificio de la barra de derrape coincida con el orificio roscado de la placa del soporte.

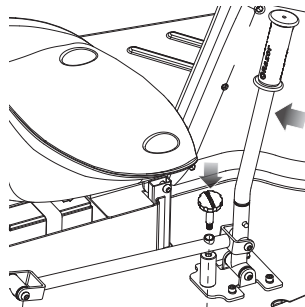

2 Inserte la pieza de bloqueo en la barra de derrape y en el orificio roscado de la placa del soporte (nota: para que le resulte más fácil, levante la barra de derrape mientras enrosca la pieza de bloqueo).

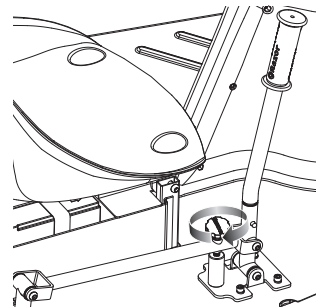

3 Gire la pieza de bloqueo en el sentido de las agujas del reloj todo lo que pueda para fijarla en su sitio. No apriete en exceso.

DAS CRAZY CART XL PRO FAHREN

Bevor Sie mit diesem aufregenden neuen Produkt erste Erfahrungen sammeln, nehmen Sie sich Zeit, um dessen Bewegungsablauf kennen zu lernen. Fangen Sie langsam an. Machen Sie sich durch Üben und mit Sorgfalt mit den Fahrhinweisen vertraut und sammeln Sie Erfahrungen mit dem Crazy Cart XL Pro, um mit diesem Fahrzeug maximal Spaß zu haben.

Schalten Sie den Ein-/Aus-Schalter erst in die **EIN**-Stellung, wenn Sie sicher auf dem Fahrersitz des Crazy Cart XL Pro sitzen. Wenn Sie sich auf den Crazy Cart XL Pro setzen, bevor Sie den **Ein**-/Ausschalter auf EIN stellen, riskieren Sie nicht, das Gleichgewicht zu verlieren, wenn Sie im Stehen beim Einsteigen oder Aussteigen auf das Fahrpedal treten. Drehen Sie den Ein-/Aus-Schalter immer in die **AUS**-Stellung, bevor Sie das Cart verlassen.

WICHTIGE STEUERUNGSELEMENTE: FAHRPEDAL, LENKRAD UND DRIFT-HEBEL: Das Crazy Cart XL Pro ermöglicht sehr kreatives Driften, Drehen und Wenden. Das ist mit einem klassischen Go-Kart nicht möglich. Sollten Sie bereits mit einem Razor RipStik® oder einem Razor RipRider® 360 gefahren sein, erinnern Sie sich an deren Lenkrollen mit den dadurch möglichen plötzlichen Richtungsänderungen. Im Falle des Ground Force® Drifter™ war auch ein Driften mit voller Geschwindigkeit rückwärts möglich. Das Crazy Cart XL Pro nutzt diese Bewegungsarten und ergänzt sie um noch engere Drehmöglichkeiten dank des zentral angeordneten und vollständig drehbaren Motors gepaart mit dem regelbaren Einstellwinkel der hinteren Lenkrollen. Die Nutzung dieser erstaunlichen Crazy-Cart-Eigenschaften kann enormen Spaß bereiten. Dabei muss der Fahrer die Vernunft beim Fahren – wie auch bei allen anderen fahrbaren Produkten – walten lassen.

FAHRPEDAL: Das Crazy Cart XL Pro ist mit einem Fahrpedal ausgestattet, welches die Kart-Geschwindigkeit steuert. Das Fahrpedal ermöglicht das Fahren des Karts mit einer Geschwindigkeit von 0-21.3 KMH (0-13.3 MPH), je nachdem, wie tief es gedrückt wird. Die Fähigkeit zum Beschleunigen und Verlangsamen der Fahrt ist der Schlüssel zum kontrollierten Driften. Alle Anhaltevorgänge werden ausgeführt, indem Sie das Fahrpedal loslassen.

LENKRAD: Das Lenkrad des Crazy Cart XL Pro unterscheidet sich in vielerlei Hinsicht vom Lenkrad eines gewöhnlichen Autos. Der wichtigste Unterschied besteht darin, dass der Pfeil auf dem Lenkrad des Crazy Cart XL Pro in die Fahrtrichtung des Fahrzeugs unabhängig von der Ausrichtung des restlichen Teils des Karts zeigt. Richten Sie also den Pfeil einfach dorthin, **wohin das Kart fahren soll** (die Nutzung des Drift-Hebels kann die Art ändern, in der das Heck des Karts folgt – siehe nachfolgende Beschreibung).

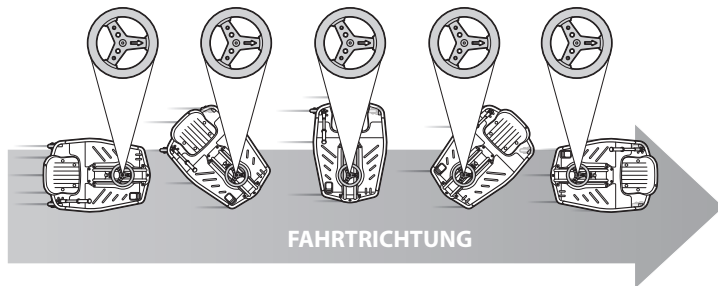

Das Lenkrad des Crazy Cart XL Pro kann um mehr als 180° in jede Richtung gedreht werden. Wird das Lenkrad bis zum Anschlag gedreht – lässt es sich dann nicht weiter drehen. Aber durch vollständiges Drehen nach rechts oder links und gleichzeitigem Heranziehen des Drifthebels lässt sich das Crazy Cart XL Pro rückwärts fahren. Wird das Lenkrad um 90° gedreht und der Drifthebel gleichzeitig herangezogen, kann das Crazy Cart XL Pro einen sehr engen Kreis fahren (achten Sie darauf, beim Drehen nicht die Kontrolle verlieren und Gefahr zu laufen, schwindlig zu werden).

Die Lenkungsanordnung und der integrierte Antrieb des Crazy Cart XL Pro ähneln der Fahrweise eines „Einkaufswagens“. Es weist keine Rückstellkräfte oder nachstellende Eigenschaften aus (das bedeutet, dass die Lenksäule senkrecht angeordnet ist und das Lenkrad sich dadurch nicht von alleine in die Fahrtrichtung stellt). Eine solche Lenkung kann unter bestimmten Umständen flattern oder vibrieren – das ist normal. Normalerweise ist dies das Ergebnis einer unkoordinierten oder ungünstigen Fahrzustands. Falls ein Flattern oder eine Vibration in der Lenkung zu spüren sind, reicht eine Änderung der Richtung („Gegenlenken“) und/oder der Geschwindigkeit, um wieder präzise steuern zu können. Durch Anziehen des Lenkerschaftmutter, Festhalten des Lenkrades und die Betätigen des Drifthebels wird das Schlingern beseitigt.

VERWENDUNG DES GESCHWINDIGKEITSSCHALTERS: Der Crazy Cart XL Pro verfügt über einen versteckten Geschwindigkeitsschalter, mit dem die Höchstgeschwindigkeit des Crazy Cart XL Pro je nach Reife und Fähigkeiten des Fahrers angepasst werden kann. Dieser Begrenzer ist für diejenigen gedacht, die mehr Übungszeit benötigen, um den Umgang mit dem Crazy Cart XL Pro zu erlernen. Der Schalter ist im Batteriefach des Crazy Cart XL Pro versteckt, d.h. der Fahrer kann ihn nicht erreichen, ohne zuerst den Sitz zu entfernen. Es gibt drei Einstellungen:

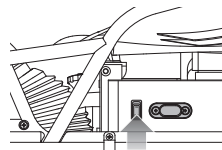

WICHTIG: Zum Fahren wählen Sie immer nur eine ebene, glatte, trockene Fläche aus, die vom sonstigen Verkehr oder Hindernissen vollständig frei ist. **FAHREN SIE NICHT IN DER GEGENWART ANDERER AUTOS!**

FAHRTIPP: Sobald Sie lernen, wann Sie den Drift-Hebel ziehen und das Fahrpedal loslassen sollen, wird Ihre Fähigkeit steigen, reibungslose Drehungen, Drifts und Kunststücke zu fahren. Am besten lernen Sie die Möglichkeiten des Crazy Cart XL Pro kennen, indem Sie verschiedene Dinge bei geringen Geschwindigkeiten ausprobieren.

⚠ WARNUNG: Eine übermäßige Dauer oder Geschwindigkeit bei Drehungen können dazu führen, dass Sie das Gleichgewicht verlieren, nicht mehr steuern können oder umkippen. Halten Sie Ihre Gliedmaßen und Ihren Kopf möglichst nah zur Mitte des Crazy Cart XL Pro, um das Risiko des Umkippers zu reduzieren, da ergonomische Kräfte das Risiko des Umkippers erhöhen, wenn sich der Körper nach außen lehnt und/oder die Drehgeschwindigkeit zu hoch wird. Nehmen Sie den Fuß vom Fahrpedal, wenn die Geschwindigkeit beim Drehen für eine sichere Steuerung zu hoch wird, und versuchen Sie nicht, aus einer Drehung heraus zu beschleunigen. Das Crazy Cart XL Pro beschleunigt bei einem leichteren Fahrer möglicherweise schneller. Unter anderem daher beträgt das empfohlene Mindestalter 16 Jahre. Achten Sie auf Sicherheit!



- Wenn der Schalter in der Position HIGH ist, hat der Crazy Cart XL Pro eine Höchstgeschwindigkeit von 21,3 km/h. Dies ist die Standardeinstellung.
- Wenn der Schalter in der Position MEDIUM ist, hat der Crazy Cart XL Pro eine Höchstgeschwindigkeit von 16,1 km/h.
- Wenn der Schalter in der Position LOW ist, ist die Höchstgeschwindigkeit des Crazy Cart XL Pro auf 7,9 km/h begrenzt.

DRIFT-HEBEL FÜR EINSTELLBARE LENKROLLEN HINTEN

Die Hinterräder des Crazy Cart XL Pro sind als Lenkrollen ausgeführt, ähnlich den Rädern des RipStik. Durch die Änderung der Neigung der Befestigung dieser Rollen kann das Crazy Cart XL Pro entweder in dieselbe Richtung nachfolgen, in die das Lenkrad gestellt ist, oder aber das Heck des Crazy Cart XL Pro kann infolge von Flieh- oder Beschleunigungskräften driften. Der Drift-Hebel ermöglicht die Steuerung zwischen den beiden Fahrmodi: normaler Modus für die geradlinige Nachverfolgung (wenn die Driftstange unten ist) und Crazy-Cart-Modus für das Driften (mit einem nach oben gezogenen Drift-Hebel). Befindet sich der Hebel in der unteren Position, folgt das Crazy Cart XL Pro dem Vorderrad linear wie ein herkömmliches Auto. Sobald der Drift-Hebel gezogen wird, ändert sich der Anstellwinkel der hinteren Lenkrollen, was das Driften des Karts ermöglicht. Je weiter der Hebel nach oben gezogen wird, desto einfacher kann das Kart driften. Sobald der Hebel in der obersten Stellung ist, befinden sich die Lenkrollen im „Crazy-Cart-Modus“. Das Crazy Cart XL Pro kann sich um sich selbst drehen und die Größe des Kreises, in dem sich das Kart dreht, hängt davon ab, wie hoch der Drift-Hebel gezogen wird. Je höher der Hebel gestellt wird, umso enger wird der vom Kart gefahrene Kreis.

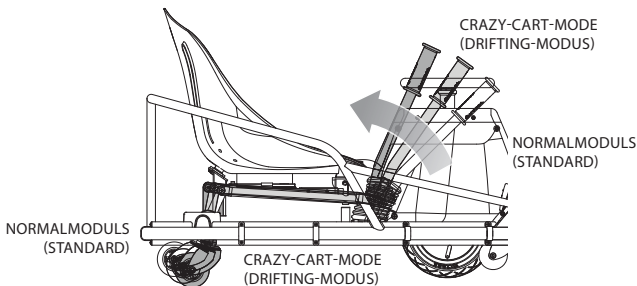

FAHRTIPP: Wird das Lenkrad in die 90°-Position gedreht, wird das Crazy Cart XL Pro im Kreis um die hintere innere Lenkrolle als Drehpunkt rotieren, wenn sich der Drift-Hebel unten befindet, oder wird sich um die eigene Mittelachse beim angehobenen Drift-Hebel drehen.

Im Crazy-Cart-Modus kann sich der Rahmen in jede Richtung drehen, unabhängig von der Fahrtrichtung. Im Crazy-Cart-Modus kann sich das Fahrzeug auf einer geraden Linie mit dem Rahmen in beliebiger Stellung – inklusive seitwärts oder rückwärts – bewegen. Der Drift-Hebel muss in die oberste Stellung gezogen werden, um im Crazy Cart XL Pro rückwärts zu fahren.

DREHEN, DRIFTEN UND ANHALTEN DES CRAZY CART XL PRO

Die optimale Nutzung des Crazy Cart XL Pro erfordert eine sorgfältige Koordinierung der Lenkung, des Drift-Hebels und des Fahrpedals. Die meisten Drehungen und Drifts mit dem Crazy Cart XL Pro können durch den gekonnten Einsatz des Fahrpedals erreicht werden. Die Beherrschung des Beschleunigen und Verlangsamens ist der Schlüssel zu flüssigen Übergängen zwischen den einzelnen Fahrmanövern. Ausgewogenes Fahren verlängert auch die Zeit zwischen den Änderungen des Fahrzustandes. Beim Erstkontakt mit dem Crazy Cart XL Pro ist es sehr empfehlenswert, das Fahrpedal nur behutsam zu drücken, um so Zeit für die Gewöhnung an die unterschiedlichen Auswirkungen des Einsatzes des Drift-Hebels und der Lenkung bei niedrigen Geschwindigkeiten zu gewinnen.

Das Crazy Cart XL Pro verfügt über keine separate Bremse, mit etwas Übung ist das Anhalten aber ganz einfach. Wird das Fahrpedal losgelassen, verlangsamt das Kart aufgrund der Reibung im Antriebsstrang. Um die Vorwärtsbewegung des Crazy Cart XL Pro sofort zu stoppen, nehmen Sie ihren Fuß vom Fahrpedal und drehen Sie das Lenkrad um 90° zu einer beliebigen Seite. Das Loslassen des Fahrpedals und das Drehen des Lenkrads verursacht eine Drehung oder ein Driften des Crazy Cart XL Pro, wodurch es langsamer wird und schließlich stoppt. Wird das Lenkrad um 90° gedreht und dabei der Fuß vom gleichzeitig vom Fahrpedal genommen, kann der Fahrer die Vorwärtsbewegung unmittelbar stoppen und zur Drehung übergehen. Dadurch kann das Crazy Cart XL Pro Kollisionen vermeiden und Hindernisse auf seinem Weg umfahren.

Zur eigenen Sicherheit nehmen Sie sich Zeit, um sich mit unterschiedlichen Kombinationen der Stellungen von Gaspedal, Lenkung und Drift-Hebel vertraut zu machen und zu lernen, wie sie anhalten und den Drift-Hebel zur Beeinflussung des Anhaltens bei niedrigen Geschwindigkeiten nutzen können. Praktizieren Sie diese Fähigkeiten, um die maximale Sicherheit für den Fahrer zu gewährleisten.

Mit diesen einfachen Lenkübungen können sich Fahrer mit den Möglichkeiten des Crazy Cart XL Pro vertraut machen:

1. Fahren Sie im Kreis, der Drift-Hebel ist dabei unten.
2. Fahren Sie dieselben Kreise, ziehen Sie den Drift-Hebel jedoch in verschiedene Stellungen nach oben und beobachten Sie, wie das Fahrgestell auf das Driften reagiert, je nachdem, wie hoch Sie den Drift-Hebel ziehen und wie Sie lenken.
3. Üben Sie, wie Sie das Crazy Cart XL Pro anhalten, indem Sie 90° nach links oder rechts lenken – beachten Sie, wie eng sich das Crazy Cart XL Pro dreht, wenn der Drift-Hebel nach oben gezogen ist.
4. Üben Sie, bei engen Wendungen oder Drehungen in der Mitte des Crazy Cart XL Pro zu bleiben.

FAHRTIPP: Die vorderen Lenkrollen helfen dabei, das Umkippen Ihres Crazy Cart XL Pro zu verhindern, wenn Sie zum ersten Mal in das Kart steigen und wenn Sie zu stark lenken.



⚠ WARNUNG: Beachten Sie, dass diese spezialisierten Fahreigenschaften die Funktionsweise des Crazy Cart XL Pro beeinflussen und besondere Vorsicht sowie Aufmerksamkeit für sichere Fahrbedingungen und Praktiken erfordern. Lesen Sie die Sicherheitswarnungen auf den Seiten 26-28 und seien Sie besonders vorsichtig mit dem Crazy Cart XL Pro, um Verkehr, Hindernisse und Gefälle zu vermeiden. Er ist kein „Autoscooter“ und ist nicht dafür ausgelegt, Kollisionen, Sprünge oder die Verwendung auf anderen Oberflächen als harten, glatten, flachen und trockenen Bereichen standzuhalten.

Ihr Crazy Cart XL Pro wurde mit gelöster Driftstange (Driftstangen-Sperrbolzen nicht montiert) versandt, damit Sie die Drifthebel-Funktionen gleich voll nutzen können. Erfahrenen Fahrern wird empfohlen, den Drifthebel zu verwenden, um die ultimative Kontrolle über das Driften zu erhalten. Wir empfehlen Ihnen, die nachstehenden Anweisungen für das „Fahren mit blockierter Driftstange“ zu befolgen, während Sie sich mit den besonderen Fahr- und Drift-Fähigkeiten des Crazy Cart XL Pro vertraut machen.

Hinweis: Der Sperrbolzen sollte nur ein- oder ausgebaut werden, wenn kein Fahrer im Produkt sitzt und die Stromversorgung abgeschaltet ist.

Fahren mit gelöster Driftstange

Bei herausgenommenem Driftstangen-Sperrbolzen ist der Drifthebel beweglich und der Fahrer kann den Lenkradeinschlag fahrdynamisch kontrollieren, was ihm ein bisher unbekanntes Fahrerlebnis ermöglicht. Der Fahrer kann die Lenkrollenneigung durch Heranziehen und Lösen des Drifthebels steuern.

Damit der Fahrer die Neigung der hinteren Lenkrollen dynamisch verändern kann, ist der Sperrbolzen an der Driftstange einfach herauszudrehen.

Entfernen des Sperrbolzens

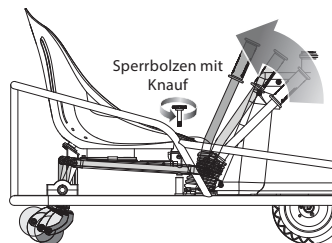

Drehen Sie den Sperrbolzenknauf gegen den Uhrzeigersinn heraus. Heben Sie den Sperrbolzen für späteren Gebrauch auf.

Fahren mit blockierter Driftstange

Eignet sich besonders gut für Anfänger und für Rennsportfreunde. Die Steuerung wird durch Blockieren der Driftstange vereinfacht und erlaubt dem Fahrer, beide Hände am Lenkrad zu halten, ohne sich darum zu sorgen, dass der Drifthebel und Driftstange hochspringen, wenn Sie zu eng kurven.

Um den Driftstange zu blockieren, schrauben Sie den Sperrbolzen einfach ein.

Montage des Sperrbolzens

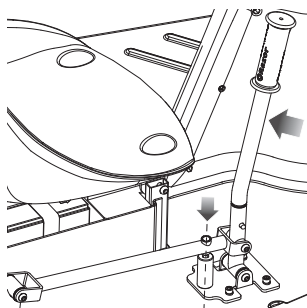

1 Ziehen Sie den Drifthebel so weit heran, bis das Loch auf der Driftstange mit dem Gewindeloch auf der Bodenplatte übereinstimmt.

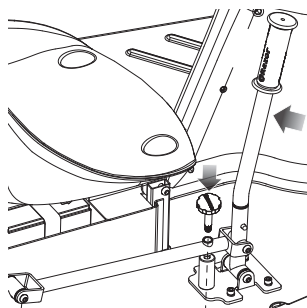

2 Stecken Sie den Sperrbolzen durch die Driftstange in das Gewinde auf der Bodenplatte (Hinweis: Festhalten des Drifthebels beim Einführen des Sperrbolzens erleichtert dies).

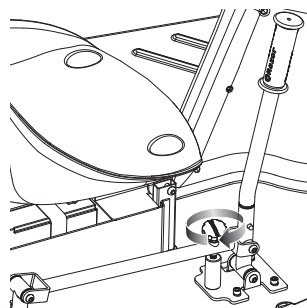

3 Schrauben Sie den Sperrbolzen zum Sichern im Uhrzeigersinn vollständig fest. Nicht zu stark festdrehen.

FUNZIONAMENTO DEL CRAZY CART XL PRO

Prima di guidare questo fantastico prodotto, vi invitiamo a dedicare del tempo ad imparare in che modo si muove. Iniziare a poco. Acquisite dimestichezza con questi consigli e trucchi della guida così da provare il Crazy Cart XL Pro e consentirvi di aumentare al massimo il divertimento mantenendo il controllo.

Non posizionare mai il pulsante dell'accensione su **ON** finché non si è seduti sul sedile del Crazy Cart XL Pro. Sedendosi comodi prima di posizionare il volante su **ON**, non si rischia di perdere l'equilibrio premendo inavvertitamente il pedale dell'acceleratore mentre si sale (o si scende) dal Crazy Cart XL Pro. Posizionare sempre il pulsante dell'accensione su **OFF** prima di uscire dal Crazy Cart XL Pro.

FUNZIONI DI CONTROLLO IMPORTANTI: PEDALE DELL'ACCELERATORE, VOLANTE E DRIFT BAR:

Il Crazy Cart XL Pro consente di sovrasterzare ed eseguire rotazioni e curve che un normale go-kart non potrebbe fare. Se si è guidato un Razor RipStik® o un Razor RipRider 360®, pensare a queste ruote orientabili e al modo in cui consentono rapidi cambi di direzione o al modo in cui un go-kart Ground Force® Drifter™ consente il drifting della parte posteriore a piena velocità. Il Crazy Cart XL Pro si basa su questo movimento e aggiunge perfino possibilità di sterzata più stretta tramite il motore centrale completamente ruotabile e la possibilità per le ruote orientabili posteriori di regolare l'angolazione. Mettere in pratica le funzioni del Crazy Cart XL Pro farà divertire il conducente e l'importanza di usare cautela e buonsenso alla guida è, per tutti i prodotti in movimento, importante per ogni conducente.

PEDALE DELL'ACCELERATORE: Il Crazy Cart XL Pro ha un pedale dell'acceleratore che controlla la velocità del kart. Questo acceleratore di velocità variabile vi consente di guidare il kart a velocità comprese tra 0-21.3 KMH (0-13.3 MPH) in base alla pressione esercitata. Questa capacità di aumentare e diminuire dinamicamente la velocità è la chiave del drifting controllato. Tutte le frenate devono avvenire dopo aver liberato il pedale dell'acceleratore da qualsiasi tipo di pressione.

VOLANTE: Il volante del Crazy Cart XL Pro è diverso da quello di un'auto normale o da quello di un kart per molti aspetti. La cosa più importante da ricordare sul volante del Crazy Cart XL Pro è che la freccia collocata sopra indica la direzione in cui si muoverà il kart, indipendentemente dalla direzione in cui è rivolto il resto del kart. Puntare semplicemente la freccia dove si desidera che il kart si sposti (usando la Drift Bar) è possibile cambiare il modo in cui la parte posteriore del Crazy Cart XL Pro si muove, come descritto in basso).



Il volante del Crazy Cart XL Pro può ruotare oltre i 180° in ogni direzione. Il volante ha un dispositivo di "arresto immediato" quando ha raggiunto il limite di sterzata: non continuerà a girare fino in fondo, ma sterzando completamente in una direzione o nell'altra, e allo stesso tempo sollevando la Drift Bar, si può guidare il Crazy Cart XL Pro in retromarcia; sterzando a 90° ad un'angolazione simile, e allo stesso tempo sollevando la Drift Bar, il Crazy Cart XL Pro potrà girare in un cerchio molto stretto (fare attenzione a non perdere il controllo sterzando così tanto da avere le vertigini).

La configurazione sterzante del meccanismo sterzante e di trasmissione del Crazy Cart XL Pro richiama alla mente quello che alcuni chiamano il design "carrello". Non prevede l'inclinazione autocorrettiva delle ruote anteriori né funzioni di orientabilità (significa che il tubo di sterzo non va in alto o in basso pertanto la ruota non si "allinea" da sola). Questo volante potrebbe, in alcune circostanze, sfarfallare o vibrare un po', ma è normale. Di solito è il risultato di una condizione di controllo sconsiderata o sfavorevole. Se si sente uno sfarfallamento nello sterzo, un cambio di direzione (controsterzo) e/o un cambio di velocità aiutano a ristabilire un controllo dolce. Si può ridurre il tremolio serrando il tubo di sterzo, stringendo la presa sul volante e usando la Drift Bar.

FUNZIONAMENTO DELL'INTERRUTTORE DI VELOCITÀ: Il Crazy Cart XL Pro è dotato di un interruttore di controllo della velocità nascosto che consente di ridurre o aumentare la velocità massima del Crazy Cart XL Pro a seconda della maturità e delle capacità del guidatore. Questo limitatore è destinato a coloro che hanno bisogno di più tempo per fare pratica e imparare come si muove il Crazy Cart XL Pro. L'interruttore è stato nascosto nel vano batteria del Crazy Cart XL Pro, affinché i guidatori non possano accedervi senza aver prima spostato il sedile. Esistono tre impostazioni:

- Quando l'interruttore è in posizione HIGH, il Crazy Cart XL Pro ha una velocità massima di 21,3 km/h. Questa è l'impostazione predefinita.
- Quando l'interruttore è in posizione MEDIUM, il Crazy Cart XL Pro ha una velocità massima di 16,1 km/h.
- Quando l'interruttore è in posizione LOW, la velocità massima del Crazy Cart XL Pro è limitata a 7,9 km/h.

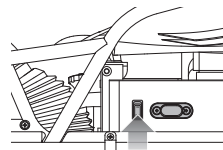

IMPORTANTE: Guidare sempre su una superficie piana, liscia, asciutta e lontana da traffico o altri ostacoli. **NON GUIDARE IN PRESENZA DI AUTOMOBILI!**

CONSIGLI DI GUIDA: Imparare quando premere e quando lasciare il pedale dell'acceleratore migliorerà le capacità di sovrasterzare ed eseguire rotazioni e curve dolci. Il modo migliore per imparare a sfruttare al massimo le potenzialità del Crazy Cart XL Pro è quello di provarle a basse velocità.

AVVERTENZE: Un'eccessiva durata o velocità nei giri può causare perdita di equilibrio, di controllo e capovolgimento. Tenere gambe, braccia e testa al centro del Crazy Cart XL Pro può ridurre i rischi legati al capovolgimento poiché le forze ergonomiche possono aumentare il rischio di capovolgimento se il corpo si sporge dal veicolo e/o la velocità delle rotazioni aumenta troppo. Togliere il piede dal pedale dell'acceleratore se le rotazioni diventano troppo veloci da controllare e non cercare di accelerare in uscita da un giro. Il Crazy Cart XL Pro può accelerare più velocemente con i conducenti più leggeri e questo è uno dei motivi per cui l'età minima consigliata per la guida di questo prodotto è 16 anni. Fare attenzione!

DRIFT BAR PER RUOTE ORIENTABILI POSTERIORI REGOLABILI

Le ruote posteriori sul Crazy Cart XL Pro sono montate su ruote orientabili, come le ruote del RipStik. Modificando l'angolo di supporto di queste ruote, il Crazy Cart XL Pro può sia "seguire" la stessa direzione della ruota motrice sia consentire alla parte posteriore di "sovrasterzare" come reazione alle forze di sterzata o di accelerazione. La Drift Bar consente in controllo tra due modalità di guida: modalità normale per movimenti in linea (quando la Drift Bar è abbassata) e modalità Crazy Cart XL Pro per il drifting (quando la Drift Bar è sollevata). Quando la barra è nella posizione abbassata, il Crazy Cart XL Pro seguirà il movimento della ruota anteriore come in un veicolo tradizionale. Quando la Drift Bar è sollevata, modifica l'angolo delle ruote orientabili posteriori e consente alla parte posteriore del kart di eseguire il drifting. Più la barra è sollevata, più facilmente il kart sovrasterza. Quando la barra è completamente sollevata le ruote orientabili sono in "modalità Crazy Cart XL Pro". Il Crazy Cart XL Pro può girare in cerchio e le dimensioni del cerchio dipenderanno dal sollevamento della Drift Bar. Più la barra sarà sollevata, più il cerchio disegnato dal kart sarà stretto.

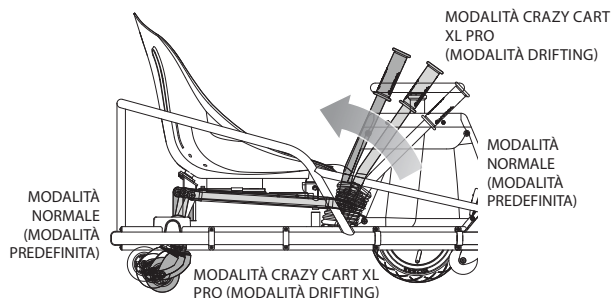

CONSIGLI DI GUIDA: Con il volante a 90°, il Crazy Cart XL Pro si muoverà in cerchio utilizzando la ruota orientabile interna posteriore come il "punto di perno" se la Drift Bar è abbassata, ma ruoterà intorno al suo centro se la Drift Bar è completamente sollevata.

In modalità Crazy Cart XL Pro, il telaio può ruotare in qualsiasi direzione, indipendentemente dalla direzione di guida. In modalità Crazy Cart XL Pro è possibile guidare in linea retta con il telaio orientato in qualsiasi direzione, anche indietro e lateralmente. La Drift Bar deve essere sollevata completamente per muoversi in avanti nel Crazy Cart XL Pro.

RUOTARE, STERZARE ED ARRESTARE IL CRAZY CART XL PRO

L'utilizzo migliore del kart prevede coordinazione accurata del volante, della Drift Bar e dell'acceleratore. La maggior parte delle rotazioni e delle sovrasterzate che si possono realizzare con il Crazy Cart XL Pro dipendono da un accurato controllo dell'acceleratore. Imparare quando aggiungere o ridurre la potenza è la chiave per le perfette acrobazie. La guida dolce allunga anche il tempo tra le cariche. Quando si comincia ad usare il Crazy Cart XL Pro, si consiglia vivamente ai guidatori di usare con attenzione l'acceleratore e di dedicare del tempo ad abituarsi agli effetti variabili della Drift Bar e del volante alle basse velocità.

Sul Crazy Cart XL Pro non esiste un freno separato, ma con la pratica è facile da arrestare. Ovviamente, sollevare il piede dall'acceleratore sarà sufficiente a rallentare la corsa del kart come risultato dell'attrito nella trasmissione. Per fermare il Crazy Cart XL Pro immediatamente, sollevare il piede dall'acceleratore e girare il volante di 90° su entrambi i lati. Sollevare il piede dall'acceleratore e girare il volante sarà sufficiente a ruotare o sterzare in cerchio il Crazy Cart XL Pro rallentandolo fino a farlo arrestare. Sterzando il volante di 90° e togliendo il piede dal pedale, il conducente può subito arrestare il movimento in avanti e sganciarsi. In questo modo il Crazy Cart XL Pro potrà evitare collisioni e schivare qualsiasi cosa si trovi sulla sua traiettoria.

Per garantire la sicurezza del conducente, dedicare del tempo a familiarizzare e ad abituarsi alle varie combinazioni di accelerazione, sterzata e alla Drift Bar per imparare a rallentare e al modo in cui la Drift Bar influisce sull'arresto del kart alle basse velocità. Esercitarsi per raggiungere la massima sicurezza.

Questi esercizi di sterzata elementari possono aiutare a familiarizzare con le funzioni del Crazy Cart XL Pro:

1. Prima guidare in cerchio con la Drift Bar abbassata.
2. Fare gli stessi cerchi, ma sollevare la Drift Bar ad altezze diverse e fare caso a come il telaio reagisce ai diversi spostamenti in base ai sollevamenti e alle rotazioni.
3. Esercitarsi ad arrestare il Crazy Cart XL Pro girando a 90° a sinistra o a destra e fare caso al fatto che il Crazy Cart XL Pro esegue rotazioni molto più strette con la Drift Bar sollevata.
4. Esercitarsi a mantenere una "posizione centrale" sul prodotto quando si effettuano curve e giri.

⚠ AVVERTENZE: Comprendere che queste particolari caratteristiche di guida influiscono sul funzionamento del Crazy Cart XL Pro e che è necessaria un'attenzione e una prudenza maggiori per guidare in sicurezza. Leggere e rivedere le Avvertenze per la guida a pagina 29-31 e prestare particolare attenzione ad evitare traffico, ostacoli e discese alla guida di questo Crazy Cart XL Pro. Questo kart non è un "autoscontro" e non è progettato per sopportare scontri, attività che prevedono salti o per essere usato su superfici diverse da aree solide, in piano, lisce e asciutte.

CONSIGLIO DI GUIDA: le ruote anteriori aiutano a non far ribaltare il Crazy Cart XL Pro quando si sale per la prima volta sul kart e quando si effettua una curva troppo brusca.



Il Crazy Cart XL Pro viene consegnato con la Drift Bar in posizione sbloccata (con la manopola di bloccaggio della Drift Bar non montata), pertanto è possibile utilizzare tutte le funzioni della Drift Bar. L'uso della Drift Bar è raccomandato a conducenti esperti, poiché permette il pieno controllo del drifting. Si consiglia di seguire le istruzioni "Guida con la Drift Bar bloccata" riportate di seguito mentre si acquisisce dimestichezza con le eccezionali caratteristiche di guida e drifting del Crazy Cart XL Pro.

Nota: le operazioni di rimozione e montaggio della manopola di bloccaggio andrebbero eseguite senza conducente e con il prodotto spento.

Guida con la Drift Bar sbloccata

Rimuovendo la manopola di bloccaggio si abilita la Drift Bar dando ai conducenti il controllo dinamico dell'inclinazione delle ruote orientabili, il che consente una guida altrimenti impossibile. I conducenti possono controllare l'inclinazione delle ruote orientabili spostando la Drift Bar indietro e in avanti.

Per sbloccare la Drift Bar permettendo ai conducenti di controllare dinamicamente il grado di inclinazione delle ruote posteriori, basta rimuovere la manopola di bloccaggio.

Rimozione della manopola di bloccaggio

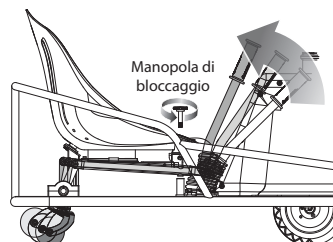

Rimuovere la manopola di bloccaggio ruotandola in senso antiorario. Conservare la manopola di bloccaggio per utilizzarla in seguito.

Guida con la Drift Bar bloccata

Ideale per principianti e amanti delle corse. Bloccando la Drift Bar si semplificano i comandi permettendo ai conducenti di tenere entrambe le mani sul volante senza doversi preoccupare che salti su la Drift Bar se si sterza troppo.

Per bloccare la Drift Bar basta montare la manopola di bloccaggio.

Montaggio della manopola di bloccaggio

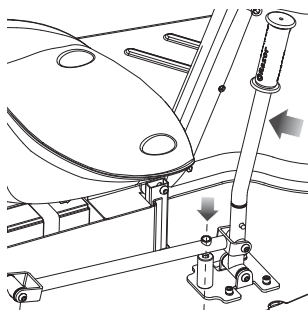

1 Sollevare la Drift Bar in modo che il foro della Drift Bar si allinei con il foro filettato della piastra di base.

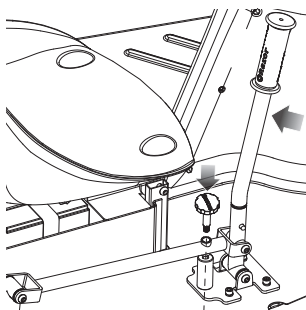

2 Inserire la manopola di bloccaggio attraverso la Drift Bar e nel foro filettato della piastra di base (nota: tenendo sollevata la Drift Bar mentre si infila la manopola di bloccaggio si agevola l'avvitamento della manopola di bloccaggio).

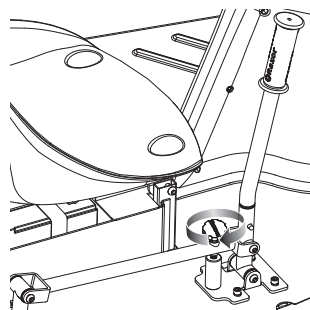

3 Ruotare la manopola di bloccaggio il più possibile in senso orario per bloccarla in posizione. Non stringere troppo.

JAK OBSŁUGIWAĆ CRAZY CART XL PRO

Przed przystąpieniem do korzystania z tego produktu poświęć czas na naukę sposobu jazdy. Rozpocząć powoli. Ćwicząc i zachowując uwagę, należy zapoznać się ze wskazówkami i poradami dotyczącymi jazdy, tak aby jazda Crazy Cart XL Pro była przyjemna i bezpieczna

Nigdy nie obracać przełącznika zasilania do pozycji **ON (WL.)** przed zajęciem miejsca w siedzeniu kierowcy Crazy Cart XL Pro. Jeśli zajmie się miejsce przed włączeniem zasilania, nie ma ryzyka utraty równowagi po naciśnięciu pedału przyspieszenia, stojąc, wsiadając lub wysiadając z Crazy Cart XL Pro. Zawsze obracać przełącznik zasilania do pozycji **OFF (WYL.)** przed opuszczeniem Crazy Cart XL Pro.

WAŻNE ELEMENTY STERUJĄCE: PEDAŁ PRZYSPIESZENIA, KOŁO KIEROWNICY I DRAŻEK ŚLIZGU:

Crazy Cart XL Pro umożliwia kreatywne ślizgi, obroty i skręty, których nie można wykonać na żadnym zwykłym gokarcie. Jeśli użytkownik jeździł na Razor RipStik® lub Razor RipRider® 360, można pomyśleć o tych kółkach obrotowych i sposobie, w jaki umożliwiają gwałtowne zmiany kierunku; albo o tym, jak gokart Razor Ground Force® Drifter™ umożliwia ślizg tylnymi kołami. Crazy Cart XL Pro umożliwia taką jazdę, a także nawet ciałniejsze skręty za sprawą w pełni obrotowego napędu środkowego i regulowane w zmianie kąta tylnych kółek obrotowych. Korzystanie z tych funkcji Crazy Cart XL Pro daje wiele radości, natomiast ważność zachowania uwagi i zdrowego rozsądku podczas jazdy jest — tak jak w przypadku wszystkich ruchomych produktów — ważna dla każdego kierującego.

PEDAŁ PRZYSPIESZENIA: Crazy Cart XL Pro jest wyposażony w pedał przyspieszenia, który kontroluje jego prędkość. Umożliwia on jazdę z różnymi prędkościami w zakresie 0-21.3 KM/H (0-13.3 MPH), w zależności od stopnia naciśnięcia. Ta możliwość dynamicznego przyspieszania i zwalniania jest kluczowa w zakresie kontroli ślizgu. Zatrzymanie należy zawsze poprzedzić całkowitym zwolnieniem pedału przyspieszenia.

KIEROWNICA: Kierownica Crazy Cart XL Pro różni się w kilku aspektach od kierownicy zwykłego samochodu lub gokarta. Najważniejszą kwestią, o której należy pamiętać odnośnie kierownicy Crazy Cart XL Pro, jest to, że strzałka na niej wskazuje kierunek jazdy gokarta, niezależnie od orientacji reszty pojazdu. Wystarczy skierować strzałkę w kierunku, w którym gokart ma jechać (za pomocą drążka ślizgu można zmienić sposób podążania tylnej części Crazy Cart XL Pro, zgodnie z opisem poniżej).

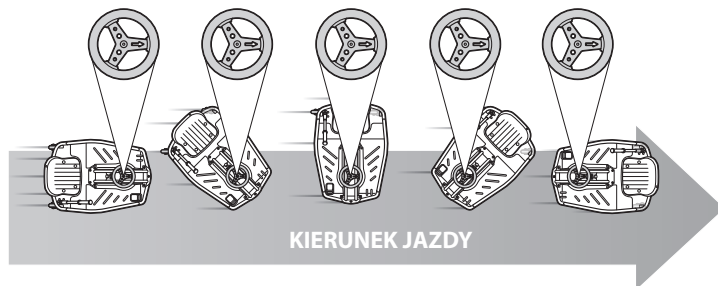

Kierownica Crazy Cart XL Pro może obracać się o więcej niż 180° w każdym kierunku. Jest wyposażona w ogranicznik wyznaczający granicę skrętu. Nie można jej obrócić dookoła, ale skracając całkowicie w jednym kierunku lub całkowicie w drugim kierunku, jednocześnie podciągając drążek driftu, można jeździć Crazy Cart XL Pro do tyłu. Skręcenie o około 90°, przy jednoczesnym podciągając drążka driftu sprawia, że Crazy Cart XL Pro porusza się po bardzo, bardzo ciasnym okręgu (uwaga, aby nie stracił kontroli z powodu zawrotów głowy).

Konfiguracja zintegrowanego mechanizmu napędu i kierowania Crazy Cart XL Pro przypomina konstrukcję wózka sklepowego. Nie ma funkcji pochylenia kół lub samonastawiania (przez co rurka kierująca porusza się prosto w górę i dół, tak że koło samo „nie wyrównuje” kierunku). Taka forma sterowania może, w pewnych warunkach, powodować chybotań lub wibrowanie — jest to normalne zjawisko. Zwykle jest to rezultat braku koordynacji lub niekorzystnej kontroli. Gdy odczuwasz chybotań układ kierowania, zmiana kierunku (przeciwna reakcja) i/lub zmiana prędkości pomaga w ponownym uzyskaniu płynnej jazdy. Zaciśnięcie kasku, mocne złapanie kierownicy i użycie drążka driftu pomoże wyeliminować chybotań.

DZIAŁANIE PRZEŁĄCZNIKA PRĘDKOŚCI: Pojazd Crazy Cart XL Pro jest wyposażony w ukryty przełącznik do sterowania prędkością, który umożliwia zmniejszenie lub zwiększenie maksymalnej prędkości zależnie od wieku i umiejętności kierowcy. Ten ogranicznik opracowano pod kątem osób, które potrzebują więcej czasu, aby opanować obsługę pojazdu Crazy Cart XL Pro. Przełącznik został ukryty wewnątrz komory baterii pojazdu Crazy Cart XL Pro, dzięki czemu kierowcy mogą uzyskać do niego dostęp dopiero po przesunięciu fotela. Dostępne są trzy ustawienia:

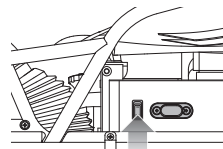

WAŻNE: Do jazdy należy zawsze wybierać obszar poziomy, gładki, suchy i całkowicie wolny od ruchu lub przeszkód. **NIE JEZDZIĆ WOKOŁ SAMOCHODÓW!**

WSKAZÓWKA DOTYCZĄCA

JAZDY: Nauka, kiedy nacisnąć, a kiedy zwolnić pedał przyspieszenia zwiększy umiejętność płynnego wykonywania obrotów, ślizgów i trików. Najlepszym sposobem nauki możliwości jakie oferuje Crazy Cart XL Pro są próby wykonywania manewrów przy małej prędkości.

▲ OSTRZEŻENIE: Zbyt długi czas lub za duża prędkość w skrętach może prowadzić do utraty równowagi, utraty kontroli i przewrócenia się. Skierowanie kończyn i głowy w kierunku środka Crazy Cart XL Pro może zmniejszyć ryzyko przewrócenia się, ponieważ siły ergonomiczne mogą zwiększyć ryzyko przewrócenia, jeśli ciało jest pochylone na zewnątrz i/lub prędkość skrętu nadmiernie wzrasta. Zdejmij nogę z pedału przyspieszenia, jeśli skręty stają się zbyt szybkie do kontroli, nie próbuj przyspieszać, by wyjść ze skrętu. Crazy Cart XL Pro może przyspieszać szybciej z jeśli prowadzący ma małą wagę — to jedna z przyczyn ustalenia minimalnego zalecanego wieku na 16 lat. Zwracaj uwagę na bezpieczeństwo!



- Gdy przełącznik jest w pozycji WYSOKIEJ, maksymalna prędkość pojazdu Crazy Cart XL Pro wynosi 21,3 km/h. Jest to ustawienie domyślne.
- Gdy przełącznik jest w pozycji ŚREDNIEJ, maksymalna prędkość pojazdu Crazy Cart XL Pro wynosi 16,1 km/h.
- Gdy przełącznik jest w pozycji NISKIEJ, maksymalna prędkość pojazdu Crazy Cart XL Pro zostaje ograniczona do 7,9 km/h.

DRĄŻEK ŚLIZGU DO REGULOWANYCH TYLNYCH KÓŁEK OBROTOWYCH

Tylne kółka Crazy Cart XL Pro są zamontowane na uchwytych obrotowych, tak jak w modelu RipStik. Zmieniając kąt podparcia tych kółek, Crazy Cart XL Pro może jechać w tym samym kierunku, w którym ustawione jest kółko napędowe, lub może dojść do ślizgu tyłu w odpowiedzi na siły skręcające lub przyspieszające. Drążek ślizgu umożliwia kontrolę w dwóch trybach jazdy: trybie normalnym do jazdy do przodu (gdy drążek driftu jest opuszczony) oraz w trybie do ślizgu (drążek pociągnięty w górę). Gdy drążek ślizgu znajduje się w pozycji dolnej, Crazy Cart XL Pro jedzie zgodnie z kierunkiem przedniego kółka, tak jak tradycyjny pojazd. Po podniesieniu drążka ślizgu zmianie ulega kąt tylnych kółek skrętnych, co umożliwia ślizg tylnej części pojazdu. Im bardziej podniesiony drążek ślizgu, tym łatwiej wprowadzić pojazd w ślizg. Gdy drążek ślizgu jest podniesiony do końca, kółka skrętne znajdują się w trybie Crazy Cart XL Pro. Crazy Cart XL Pro obraca się wtedy w kółko, a rozmiar zataczanych kółek zależy od stopnia zaciągnięcia drążka ślizgu (jeśli jest on zaciągnięty). Im wyżej znajduje się drążek ślizgu, tym ciaśniejsze kółka pojazd będzie zataczał.

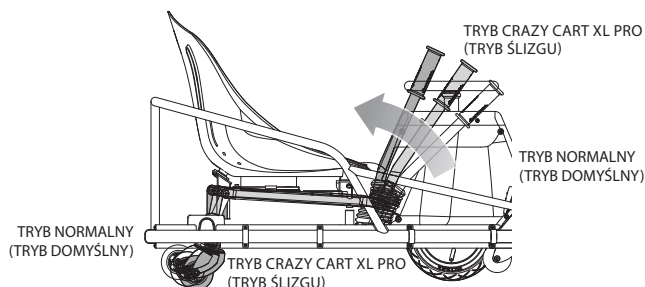

W trybie Crazy Cart XL Pro rama może obracać się w każdym kierunku, niezależnie od kierunku jazdy. W trybie Crazy Cart XL Pro można jechać po linii prostej z ramą skierowaną w dowolnym kierunku, nawet do tyłu lub w bok. Drążek ślizgu musi być podniesiony do końca, aby umożliwić jazdę do tyłu.

OBROTOWY ŚLIZG I ZATRZYMYWANIE CRAZY CART XL PRO

Najlepszym sposobem korzystania z Crazy Cart XL Pro jest ostrożna koordynacja kierowania, używania drążka ślizgu i pedału przyspieszenia. Większość obrotów i ślizgów można, które można wykonać w Crazy Cart XL Pro, dokonuje się przez uważne sterowanie pedałem przyspieszenia. Nauka, kiedy zwiększyć lub zmniejszyć moc, to klucz do płynnego łączenia trików. Płynna jazda zwiększa także czas jazdy między ładowaniami. Przy pierwszym zaznajomieniu z Crazy Cart XL Pro zaleca się, aby kierowcy ostrożnie używali pedału przyspieszenia i poświęcili czas na poznanie zmiennej siły działania drążka ślizgu oraz kontroli kierunku przy małej prędkości.

Crazy Cart XL Pro nie ma oddzielnego hamulca, ale łatwo jest go zatrzymać, mając pewne doświadczenie. Oczywiście zdjęcie stopy z pedału przyspieszenia powoduje zwolnienie pojazdu w wyniku tarcia w układzie napędowym. Aby zatrzymać natychmiast Crazy Cart XL Pro poruszający się do przodu, zdejmij nogę z pedału przyspieszenia i obróć kierownicę o 90 stopni w lewo lub prawo. Zdjęcie stopy z pedału przyspieszenia i obrócenie kierownicy spowoduje obrócenie Crazy Cart XL Pro lub poślizg w kółko i zatrzymanie pojazdu. Obracając kierownicę o 90° i zdejmując stopę z pedału, kierowca może natychmiast zatrzymać ruch do przodu i skręcić. W ten sposób Crazy Cart XL Pro może uniknąć kolizji i zderzenia z innymi obiektami na drodze.

Dla własnego bezpieczeństwa należy poświęcić odpowiednio dużo czasu na zaznajomienie się z zasadami kierowania i kombinacjami nacisku pedału przyspieszenia, zmianami położenia kierownicy i podnoszenia drążka ślizgu, tak aby nauczyć się, jak zwalniać i jak używać drążka ślizgu w celu zatrzymywania się przy małej prędkości. Należy ćwiczyć te umiejętności w celu zapewnienia maksymalnego bezpieczeństwa kierującego.

Te podstawowe ćwiczenia w kierowaniu mogą pomóc w zaznajomieniu kierowców z możliwościami Crazy Cart XL Pro:

1. Najpierw jeździć w kółko z opuszczonym drążkiem ślizgu.
2. Jeździć w kółko, ale podnieść drążek ślizgu do różnych wysokości i przekonać się, jak pojazd reaguje na ślizg w zależności od wysokości drążka i ustawienia kierownicy.
3. Zatrzymać się Crazy Cart XL Pro poprzez obrócenie kierownicy w prawo lub lewo o 90° — przekonać się, o ile ciaśniej skręca Crazy Cart XL Pro, gdy drążek ślizgu jest podniesiony.
4. Ćwiczyć, pochylając się do środka skrętu w trakcie ciasnych skrętów lub obrotów.

WSKAZÓWKA DOTYCZĄCA

JAZDY: Gdy kierownica obrócona jest o 90°, Crazy Cart XL Pro będzie się poruszać w kółko wokół tylnego wewnętrznego kółka obrotowego, jeśli drążek ślizgu jest w pozycji dolnej, ale będzie się obracać wokół środka, gdy drążek ślizgu jest podniesiony do końca.

WSKAZÓWKA DOTYCZĄCA

JAZDY: Przednie kółka zapobiegają przewróceniu się pojazdu Crazy Cart XL Pro, gdy użytkownik korzysta z niego po raz pierwszy lub zbyt gwałtownie skręca.

▲ OSTRZEŻENIE: Należy pamiętać, że te specjalne sposoby jazdy wpływają na to, jak działa Crazy Cart XL Pro i wymagają dodatkowej uwagi i doświadczenia w celu zapewnienia bezpiecznej jazdy. Przeczytać ostrzeżenia bezpieczeństwa na stronach 32-34, a także szczególnie uważać, aby uniknąć ruchu, przeszkód i jazdy z góry. Nie jest to pojazd do zderzania ani pojazd zaprojektowany do udziału w kolizjach, skokach ani do korzystania na powierzchniach innych niż utwardzone, gładkie, płaskie i suche obszary.

Crazy Cart XL Pro jest dostarczany z drążkiem driftu w pozycji odblokowanej (bez zainstalowanego pokrętła blokady drążka driftu), co pozwala na pełne wykorzystanie funkcji drążka driftu. Użycie drążka driftu jest zalecane dla doświadczonych użytkowników, ponieważ umożliwia maksymalną kontrolę nad driftem. Zalecamy postępować zgodnie z poniższymi wskazówkami „Jazda z zablokowanym drążkiem driftu”, by lepiej poznać wyjątkowe możliwości jazdy i driftingu Crazy Cart XL Pro.

Uwaga: Procedury demontażu i instalacji pokrętła blokady należy wykonać bez wsadania na produkt i przy wyłączonym zasilaniu.

Jazda z odblokowanym driftem

Usunięcie pokrętła blokady drążka driftu uwalnia drążek driftu, aby dać kierowcy dynamiczną kontrolę nad kątem kół samonastawnych, dzięki czemu można kierować w wyjątkowy sposób. Użytkownicy mogą kontrolować kąt kół samonastawnych, przesuując drążek driftu w przód i w tył.

Aby odblokować drążek driftu i umożliwić dynamiczną kontrolę nachylenia tylnych kółek, wystarczy zdjęć pokrętło blokady.

Usuwanie pokrętła blokady

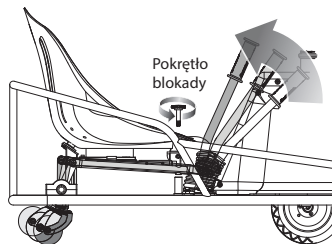

Zdejmij pokrętło blokady, obracając je w lewo. Zachowaj pokrętło blokady do wykorzystania w przyszłości.

Jazda z zablokowanym driftem

Tryb najlepszy dla początkujących i przyjaciół wyścigowych. Zablokowanie drążka driftu upraszcza sterowanie i pozwala kierowcom trzymać obie ręce na kierownicy bez obaw o wyskoczenie drążka driftu przy zbyt mocnym skręceniu.

Aby zablokować drążek driftu, po prostu zainstaluj pokrętło blokady.

Instalowanie pokrętła blokady

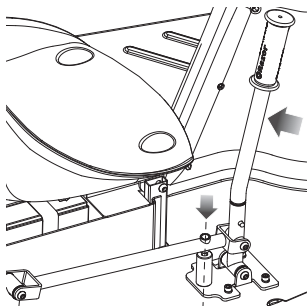

1 Pociągnij drążek do góry, tak aby otwór w drążku był wyrównany z gwintowanym otworem w płycie podstawy.

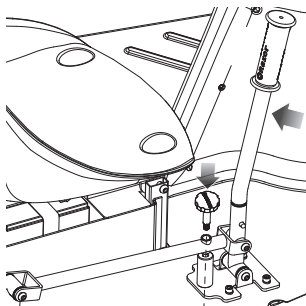

2 Włóż pokrętło blokady przez drążek driftu do otworu gwintowanego w płycie podstawy (Uwaga: przytrzymanie drążka driftu podczas wkręcania pokrętła blokującego ułatwi wkręcenie).

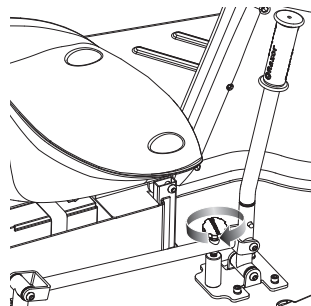

3 Obróć pokrętło blokady w prawo do końca, aby zabezpieczyć je na miejscu. Nie przekraczaj zbyt mocno.

EUROPE, MIDDLE EAST, AFRICA

Razor USA (Europe)
Handelsweg 2
2742 RD Waddinxveen
Netherlands

+44 (0) 0 267 2702
info@razoreu.com

ASIA

Razor USA (Asia)
P.O. Box 3610
Cerritos, CA 90703
USA

+81 50 7579 6622
info@razor-asia.com

AMERICAS

Razor USA LLC
P.O. Box 3610
Cerritos, CA 90703
USA

+1 866 467 2967
Monday - Friday
8:00 AM - 5:00 PM Pacific Time
customersupport@razorusa.com

UNITED KINGDOM AND IRELAND

Razor USA LLC (UK)
Unit 20
Hartnoll Business Centre
Post Hill, Tiverton
Devon EX16 4NG
UK

+44 (0) 120 267 2702
info@razoreu.com

AUSTRALIA AND NEW ZEALAND

Razor USA LLC
P.O. Box 4280
Auburn South
VIC 3122
Australia

+1 800 954 354 (AU)
+0 800 003 221 (NZ)
info@razoranz.com

IMPORTED IN JAPAN BY B-PLUS ASIA

THE RIRSTIK COMPANY
Razor USA LLC
Kurokawa 3-1, Asaoku,
Kawasaki, Kanagawa
215-0035 JAPAN

+81 (0) 44 328 9057 Tel
+81 (0) 44 328 9067 Fax
info@razor-asia.com

Printed in China for Razor USA LLC.

Copyright ©2003-2024 Razor USA LLC. All rights reserved. Razor® and the Razor logo design and Crazy Cart® are among the registered trademarks of Razor USA LLC and/or its affiliated companies in the United States and/or select foreign countries. Crazy Cart XL Pro™ logo design is a trademark of Razor USA LLC.

L'EUROPE, MOYEN-ORIENT, AFRIQUE

Razor USA LLC (Europe)
Handelsweg 2
2742 RD Waddinxveen
Pays-Bas

+44 (0) 120 267 2702
info@razoreu.com

ASIE

Razor USA LLC (Asie)
Case postale 3610
Cerritos, CA 90703
É.-U.

+81 50 7579 6622
info@razor-asia.com

AMÉRIQUES

Razor USA LLC
Case postale 3610
Cerritos, CA 90703
É.-U.

+1 866 467 2967
Lundi au vendredi
8 h à 17 h, heure du Pacifique
customersupport@razorusa.com

ROYAUME-UNI ET IRELANDE

Razor USA LLC (UK)
Unit 20
Hartnoll Business Centre
Post Hill, Tiverton
Devon EX16 4NG
UK

+44 (0) 120 267 2702
info@razoreu.com

AUSTRALIE ET NOUVELLE ZELANDE

Razor USA LLC
P.O. Box 4280
Auburn South
VIC 3122
Australia

+1 800 954 354 (AU)
+0 800 003 221 (NZ)
info@razoranz.com

IMPORTÉ AU JAPON PAR B-PLUS ASIA

THE RIRSTIK COMPANY
Razor USA LLC
Kurokawa 3-1, Asaoku,
Kawasaki, Kanagawa
215-0035 JAPAN

+81 (0) 44 328 9057 Tél.
+81 (0) 44 328 9067 Téléc.
info@razor-asia.com

Imprimé en Chine pour Razor USA LLC.

Copyright © 2003-2024 Razor USA, LLC. Tous droits réservés. Razor®, le logo Razor et Crazy Cart® sont des marques déposées de Razor USA LLC et/ou de ses sociétés affiliées aux États-Unis et/ou dans certains pays étrangers. Le logo Crazy Cart XL Pro™ est une marque de commerce de Razor USA LLC.



www.razor.com

EFIGSP_CAN_240913